

# 02830 / R2830 Series

## 2 Gallon Booster Pump System

### Beverage/Industrial

<b>FR</b>	Système de pompe de surpression de 2 gallons Boissons/Industrie MANUEL D'INSTALLATION ET D'UTILISATION
<b>DE</b>	2-Gallonen-Zusatzpumpensystem Getränk/Industrie INSTALLATIONS- UND BEDIENUNGSANLEITUNG
<b>IT</b>	Sistema di pompe di rilancio da 2 galloni Bevande/Industriale MANUALE DI INSTALLAZIONE E USO
<b>NL</b>	2 Gallon Opvoerpomp Systeem Drank/Industrieel INSTALLATIE- EN BEDIENINGSHANDLEIDING
<b>SE</b>	2 gallons system med tryckstegringspump Dryck/Industri INSTALLATIONS- OCH BRUKSANVISNING
<b>ES</b>	Sistema de bomba de refuerzo de 2 galones Bebidas/Industrial MANUAL DE INSTALACIÓN Y FUNCIONAMIENTO

## PRODUCT DATA

<b>Pump Design</b>	Triplex Diaphragm
<b>Wetted Parts:</b>	
<b>Diaphragm Material</b>	Santoprene
<b>Check Valve Material</b>	EPDM
<b>Housing Material</b>	Nylon
<b>Accumulator Tank:</b>	
<b>Diaphragm Material</b>	Butyl
<b>Tank Material</b>	SS304
<b>Tank Volume</b>	2 Gal (7.6 L)
<b>Ports</b>	3/8" HB Inlet and Outlet

<b>Max Pump Inlet Pressure</b>	30 PSI (2.1 Bar)
<b>Max Operating Pressure</b>	95 PSI (6.6 Bar)
<b>Liquid Temperature:</b>	Ambient / cold water temperatures.

## Technical Data Sheet:

Available at [www.xylem.com/Flojet](http://www.xylem.com/Flojet).

Select the Flojet Products drop-down menu in the website to locate the Booster product page.

## DIMENSIONAL DRAWING Inches (Millimetres)

DESSIN DIMENSIONNEL Pouces (Millimètres)

MAßZEICHNUNG Zoll (Millimeter)

DISEGNO DIMENSIONALE Pollici (millimetri)

MAATTEKENING Inch (Millimeter)

DIMENSIONELL RITNING tum (millimeter)

DIBUJO DIMENSIONAL Pulgadas (milímetros)

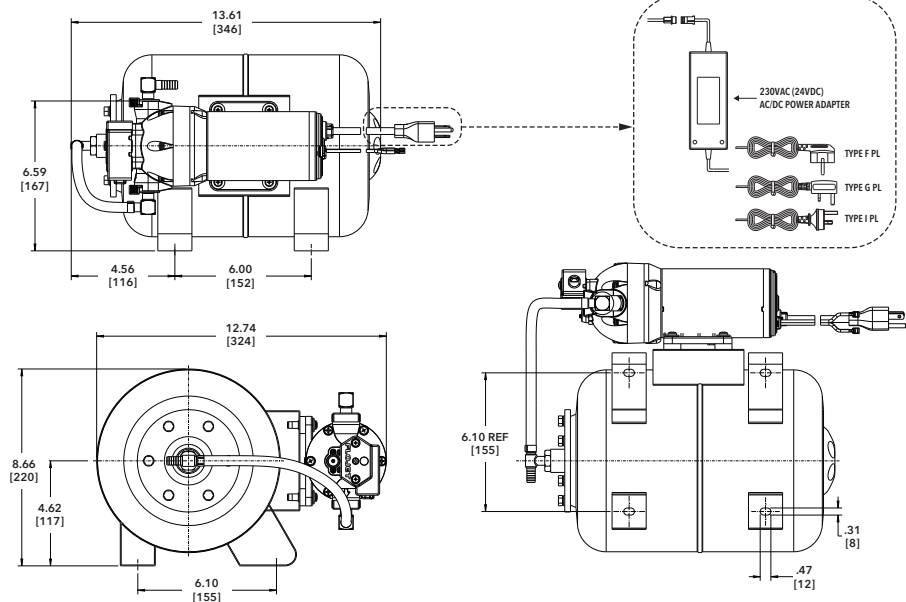

**\*Note:** Dimensional drawing shows a standard North American 115VAC Type B plug. 230VAC (24VDC) Booster Systems come with an AC/DC power adapter and plug (Plug type will vary depending on configuration).

General dimensions are shown (actual dimensions will vary depending on Booster System configuration).

FR

**\*Remarque :** Le dessin dimensionnel montre une prise standard nord-américaine de 115 V CA de type B.  
Les systèmes d'appoint 230 V CA (24 V CC) sont livrés avec un adaptateur secteur CA/CC et une prise (le type de prise varie en fonction de la configuration). Les dimensions générales sont indiquées (les dimensions réelles varient en fonction de la configuration du système Booster).

DE

**\*Hinweis:** Die Maßzeichnung zeigt einen standardmäßigen nordamerikanischen 115-VAC-Stecker vom Typ B.  
230VAC (24VDC) Booster-Systeme werden mit einem AC/DC-Netzteil und einem Stecker geliefert (Steckertyp variiert je nach Konfiguration). Es werden allgemeine Abmessungen angezeigt (die tatsächlichen Abmessungen variieren je nach Konfiguration des Booster-Systems).

IT

**\*Nota:** Il disegno dimensionale mostra una spina standard nordamericana di tipo B da 115 V CA.  
I sistemi booster da 230 V CA (24 V CC) vengono forniti con un adattatore di alimentazione CA/CC e una spina (il tipo di spina varia a seconda della configurazione). Sono mostrate le dimensioni generali (le dimensioni effettive variano a seconda della configurazione del sistema Booster).

NL

**\*Opmerking:** De maattekening toont een standaard Noord-Amerikaanse 115VAC Type B-stekker.  
230VAC (24VDC) Boostersystemen worden geleverd met een AC/DC-voedingsadapter en stekker (het steekertype varieert afhankelijk van de configuratie). Algemene afmetingen worden weergegeven (werkelijke afmetingen variëren afhankelijk van de configuratie van het boostersysteem).

SE

**\*Obs:** Måttirningen visar en standard nordamerikansk 115VAC typ B-kontakt.  
230VAC (24VDC) Boostersystem levereras med en AC/DC-strömadapter och kontakt (kontakttyp varierar beroende på konfiguration). Allmänna mått visas (verkliga mått kommer att variera beroende på boostersystemets konfiguration).

ES

**\*Nota:** El dibujo dimensional muestra una enchufe tipo B estándar de 115 VCA de América del Norte.  
Los sistemas de refuerzo de 230 VCA (24 VCC) vienen con un adaptador de corriente CA/CC y un enchufe (el tipo de enchufe variará según la configuración). Se muestran las dimensiones generales (las dimensiones reales variarán según la configuración del sistema de refuerzo).

## GENERAL SAFETY INFORMATION

Protect yourself and others by observing all safety information. Shut off power and drain pressure from system prior to service.

## DESCRIPTION

FLOJET Water Boost Systems are designed to provide optimum pressure to beverage dispense systems to ensure maximum drink quality and longevity of equipment. The large capacity tank can support multiple systems through peak demand and system pressure fluctuations. An ideal solution to compensate for pressure drops due to plumbing filtration and long runs. The pump is fully automatic with an integral rapid react switch for immediate response. Typical uses include: Beverage dispense systems, Carbonators, Ice machines, Water dispensers, Water filtration systems, Non-carbonated drink dispensing valves, Coffee and Tea brewers.

## INSTALLATION & OPERATION

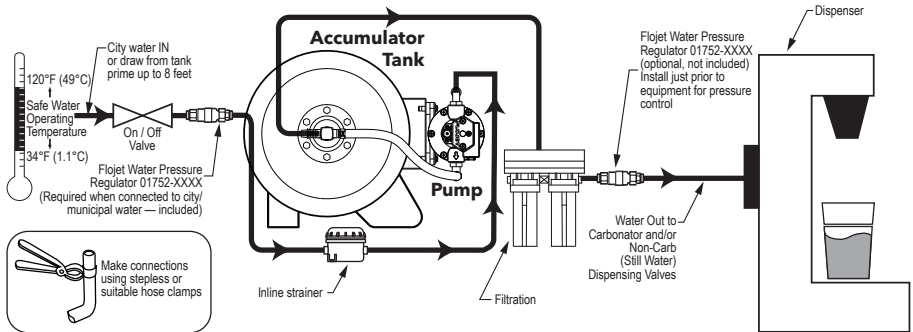

## MOUNTING

The FLOJET 02830 / R2830 Series Booster Pump System should be mounted in a dry and adequately ventilated area.

Select a location where the plumbing is as direct as possible and the inlet strainer is visible and accessible for cleaning.

The unit should be mounted on a secure solid surface. Fasten base securely with the four rubber mounting feet.

## PLUMBING

Install strainer in a visible and accessible location for future cleaning.

Use 3/8" ID suitably rated pressure hose between pump inlet & strainer. Connect strainer inlet to water supply line and clamp all hose connections securely to avoid air leaks.



**WARNING:** If water supply line has water pressure fluctuations that may exceed 30 PSI (2.1 Bar) – install the included water pressure regulator to limit inlet pressure to 30 PSI (2.1 Bar) maximum. Failure to do so may void warranty and result in personal injury and/or property damage.

Regulator may be installed at any convenient location between water supply and inlet side of inline strainer.

## OPERATION

1. Install the booster and power supply indoors, in an area protected from splash, spillage, or soiling.
2. Install service valves (not included) before and after the system as required to create a system bypass loop.
3. If connecting to city water supply line, install a 30 psi (2.1 bar) Flojet pressure regulator PN#01752-/01754-X2XX (included with all models). Failure to do so may void warranty and result in personal injury and/or property damage.
4. **IMPORTANT** — For correct operation, the tank must be properly pressurized on the air side before the pump is started. The tank pre-charge pressure and instructions are stated on the product label. Note - tank should be pressurized using air or nitrogen only. Failure to do so may void warranty.



**WARNING: Do not use CO<sub>2</sub> for accumulator pre-charge. CO<sub>2</sub> mixed with water and brass components can create a hazardous chemical reaction.**

Note - The air valve is a standard tire valve.

Compressed air hose or hand pump may be used to pressurize. Pressure can be reduced by pressing the center pin in the valve.

5. Connect inlet and outlet fittings to suitably rated hose using stainless stepless clamps. Secure tubing with cable-ties to prevent kinks or sags that can impede the performance of the pump.
6. Turn on incoming water. Plug in the system and open outlet valves and purge air from the system. Allow system to pump for a minute or until all the air has been purged from the system. Close all discharge valves/faucet(s) in the system (Repeat opening and closing dispenser valve(s) as needed to fully purge air); the pump will pressurize the tank, shut off and operate automatically to maintain pressure in the system.
7. Inspect systems and installation for leaks and proper function.
8. Periodically check accumulator pre-charge and re-pressurize as required to proper setting. See system label.

## CAUTIONS AND WARNINGS



**For use with water only.** Do not pump flammable liquids. Do not use in a flammable environment.



**EXPLOSION HAZARD:** Do not use for pumping flammable liquids with flash point below 100°F (37.8°C). Doing so may result in explosion which could cause personal injury, death or property damage.



**CAUTION:** Pressurized System; release pressure from accumulator tank and system prior to servicing.



**WARNING:** After any "Water Boil Warning or Water Boil Advisory" is lifted, be sure to completely flush and sanitize your system (Refer to Maintenance & Sanitation section for further instructions).

Remove and replace the bladder in the tank or replace the tank as needed. Test water as necessary to be sure contaminants are no longer present.



**WARNING:** Regulate incoming water pressure to 30 psi (2.1 bar) max. Failure to do so may void warranty and result in personal injury and/or property damage.



**WARNING:** Never pressurize the accumulator tank higher than the maximum operating pressure specified on the tank label.



**NOTICE: END OF LIFE PRODUCT DISPOSAL**

Handle and dispose of all waste in compliance with local laws and regulations.

## ELECTRICAL



**WARNING - RISK OF AN ELECTRICAL SHOCK!**

When wiring an electrically driven pump, follow all electrical and safety codes, as well as the most recent National Electrical Code (NEC) and the Occupational Safety and Health Act (OSHA). Install in a GFCI protected outlet for maximum protection. Disconnect power before servicing the unit.



**WARNING:** Electrical wiring should be performed by qualified and competent personnel, in accordance with all local and national electrical codes.



**WARNING:** Do not use booster system if it presents some damage such as burned or broken pressure switch, broken port clips (if applicable), exposed electrical wire and/or contacts.



**WARNING - RISK OF PRODUCT DAMAGE!**

Make certain the power source conforms to the pump voltage. Be sure all power is disconnected before installation or removal. Use the maximum recommended fuse for pump protection. Recommended fuse amp rating is located on pump label. Failure to provide correct overload device may result in motor failure.

For 115VAC, plug the AC power cord into a 115VAC GFCI equipped outlet/power supply for maximum protection.

For 230VAC(24VDC) models, mate the connectors from the pump motor and the AC/DC adapter (ensure the connector index ribs align), then take the power cord with plug (ensure the appropriate end is connected to the AC/DC adapter) and plug into a 230VAC GFCI equipped outlet/power supply for maximum protection.

## PUMP REPLACEMENT

1. Disconnect power to the pump and close the inlet water valve.
2. Open the dispensing valve/faucet to relieve all system pressure.
3. Use shop/paper towels to absorb any residual water as needed.
4. Remove the four screws that attach the pump to the base.
5. Unlock the inlet & outlet port clips (if applicable) and carefully disconnect the port fittings from the pump head; remove the pump.
6. Place new pump on the base and carefully reconnect the pump to the original port fittings.
7. Realign pump with the base and tighten 4 screws with a torque of 15 in-lbs.
8. Once pump has been secured to the base and plumbing reinstalled, open the inlet water valve, connect power back to the pump and test the system to ensure there are no leaks.

\*Port clips should be in the locked position (if applicable).

## TROUBLESHOOTING CHART

Symptom	Possible Cause(s)	Corrective Action
Pump will not prime or retain prime after operating	<ul style="list-style-type: none"> <li>Air leak in suction line</li> <li>Defective check valve</li> <li>Upper housing leaking</li> <li>Suction lift too high</li> <li>Debris in check valve(s)</li> </ul>	<ul style="list-style-type: none"> <li>Repair or replace</li> <li>Replace</li> <li>Tighten bolts</li> <li>Lower pump</li> <li>Clean check valve(s)</li> </ul>
Pump runs but no fluid	<ul style="list-style-type: none"> <li>Faulty suction piping</li> <li>Defective check valve</li> <li>Suction lift too high</li> <li>Clogged inlet</li> <li>Inlet line valve closed</li> </ul>	<ul style="list-style-type: none"> <li>Repair or replace</li> <li>Replace</li> <li>Lower pump</li> <li>Clean or replace</li> <li>Open valve</li> </ul>
Motor runs too hot	<ul style="list-style-type: none"> <li>Voltage incorrect</li> <li>Insufficient ventilation for motor</li> </ul>	<ul style="list-style-type: none"> <li>Check voltage</li> <li>Insure proper ventilation</li> </ul>
Flow rate is low	<ul style="list-style-type: none"> <li>Piping or hose is damaged</li> <li>Clogged check valve</li> <li>Worn check valve</li> <li>Voltage incorrect</li> </ul>	<ul style="list-style-type: none"> <li>Clean or replace</li> <li>Clear obstruction</li> <li>Replace</li> <li>Check voltage</li> </ul>
Pump leaks	<ul style="list-style-type: none"> <li>Upper housing loose</li> <li>Pistons loose</li> <li>Pump head loose on motor</li> <li>Switch loose</li> </ul>	<ul style="list-style-type: none"> <li>Tighten screws</li> <li>Tighten piston screws</li> <li>Tighten pump head screws</li> <li>Tighten switch</li> </ul>
Pump will not run	<ul style="list-style-type: none"> <li>No electricity</li> <li>Defective pressure switch</li> <li>Motor has open circuit</li> <li>Thermal protector has cut off</li> </ul>	<ul style="list-style-type: none"> <li>Check connections, fuse, breakers</li> <li>Replace switch</li> <li>Replace</li> <li>Allow motor to cool 15-30 min</li> </ul>
Short Cycling	<ul style="list-style-type: none"> <li>Incorrect air pressure in tank</li> <li>Blockage in water lines</li> <li>Leak in system</li> <li>Damaged bladder</li> </ul>	<ul style="list-style-type: none"> <li>Check / reset air pressure in tank</li> <li>Check water lines for clogs or restrictions</li> <li>Inspect all connections for leaks</li> <li>Replace bladder</li> </ul>

## MAINTENANCE & SANITIZATION



**WARNING:** When using cleaning chemicals, gloves and eye protection are recommended.

Periodically (monthly recommended) check electrical connections, hydraulic connections and plumbing for looseness, any signs of damage, or anything else unusual. Inspect strainer as well and clean as needed.

Check the accumulator tank pre-charge pressure periodically. This will require bleeding all outlet water pressure before checking or recharging the tank. The tank pre-charge pressure and instructions are stated on the product label.

Booster systems require periodic maintenance to deliver a consistent flow of fresh water. Depending on use and the environment the system is subject to, sanitizing is recommended prior to storing and before using the water system after a period of storage. The pump, tubing and accumulator tank MUST be drained of all water to avoid damage if subjected to freezing temperature conditions. Systems with new components, or ones that have been subjected to contamination, should also be disinfected. Please see below general sanitization guidelines for beverage dispensing.

### Equipment Required:

- Two (2) 5-gallon bucket (For 2-Gallon Models)
- One (1) roll of Paper/Shop Towel
- One (1) small container of household bleach
- 3/8" or 1/2" ID non-toxic, flexible, hose-tubing (Sufficient length from the suction inlet to the bottom of the supply bucket).
- One (1) Strainer (40 mesh minimum)
- One (1) Funnel (Optional)

### Preparation:

- Disconnect power to the pump and close the inlet water valve.
- Open dispensing valve/tap to relieve all system pressure.

- Use shop/paper towels to absorb any residual water as needed.
- Carefully disconnect the suction inlet port fitting from the pump head (If applicable, unlock the port clip).
- Connect new hose-tubing line to the suction inlet port fitting and incorporate an inline strainer; this line should be directed to the liquid supply source.
- Once plumbing is installed, perform steps 1 and 2 (below) prior to connecting power back to the pump and continuing with instructions.
- Test the system to ensure no leaks.

\*Port clips should be in the locked position (if applicable).

<b>Rinse</b>	1	For 2-Gallon Models, fill a clean bucket (5 Gal / 18.9 L size minimum) with 4 gallons (15.1 L) of hot tap water (120°F / 49°C Max) and use as liquid supply source. Ensure a clean strainer is used to filter any debris/particulates from entering into the Booster System.
	2	Place a separate 5-gallon bucket under the dispensing valve/tap, (You can incorporate a funnel and tubing to direct the liquid flow from the dispenser to the bucket).
	3	Open the dispensing valve/tap and dispense fluid into the empty bucket until the supply bucket with hot tap water 120°F (49°C) Max is empty.
	4	Close the dispensing valve/tap.
<b>Sanitize</b>	5	For 2-Gallon Models, fill a clean bucket (5 Gal / 18.9 L size minimum) with 4 gallons (15.1 L) of hot tap water, adding 2oz of household bleach; this will be used as the liquid supply source.
	6	Place a separate 5-gallon bucket under the dispensing valve/tap, (You can incorporate a funnel and tubing to direct the liquid flow from the dispenser to the bucket).
	7	Open the dispensing valve/tap and dispense fluid into the empty bucket until the line has been filled with chemical.
	8	Close the dispensing valve/tap once you see the chemical exiting the dispensing valve/tap.
	9	Keep dispensing valve/tap closed and allow chemical solution to be soaked for 15 minutes.
	10	Open the dispensing valve/tap and dispense remaining chemical cleaning fluid into the bucket until the supply bucket with the cleaning chemical is empty.
<b>Rinse</b>	11	For 2-Gallon Models, fill a clean bucket (5 Gal / 18.9 L size minimum) with 4 gallons (15.1 L) of hot tap water (120°F / 49°C Max) and use as liquid supply source. Ensure a clean strainer is used to filter any debris/particulates from entering into the Booster System.
	12	Place a separate 5-gallon bucket under the dispensing valve/tap, (You can incorporate a funnel and tubing to direct the liquid flow from the dispenser to the bucket).
	13	Open the dispensing valve/tap and dispense fluid into the empty bucket until the supply bucket with hot tap water 120°F (49°C) Max is empty.
	14	Rinse all cleaning equipment and fittings thoroughly prior to reinstallation or storing.
<b>Repeat above steps as needed to thoroughly sanitize the Booster System.</b>		

## WARRANTY

XYLEM LIMITED WARRANTY WARRANTS THIS PRODUCT TO BE FREE OF DEFECTS AND WORKMANSHIP FOR A PERIOD OF 1 YEAR FROM DATE OF MANUFACTURE. THE WARRANTY IS EXCLUSIVE AND IN LIEU OF ANY AND ALL OTHER EXPRESS OR IMPLIED WARRANTIES, GUARANTEES, CONDITIONS OR TERMS OF WHATEVER NATURE RELATING TO THE GOODS PROVIDED HEREUNDER, INCLUDING WITHOUT LIMITATION ANY IMPLIED WARRANTIES OF MERCHANTABILITY AND FITNESS FOR A PARTICULAR PURPOSE, WHICH ARE HEREBY EXPRESSLY DISCLAIMED AND EXCLUDED. EXCEPT AS OTHERWISE PROVIDED BY LAW, BUYER'S EXCLUSIVE REMEDY AND SELLER'S AGGREGATE LIABILITY FOR BREACH OF ANY OF THE FOREGOING WARRANTIES ARE LIMITED TO REPAIRING OR REPLACING THE PRODUCT AND SHALL IN ALL CASES BE LIMITED TO THE AMOUNT PAID BY THE BUYER HEREUNDER. IN NO EVENT IS SELLER LIABLE FOR ANY OTHER FORM OF DAMAGES, WHETHER DIRECT, INDIRECT, LIQUIDATED, INCIDENTAL, CONSEQUENTIAL, PUNITIVE, EXEMPLARY OR SPECIAL DAMAGES, INCLUDING BUT NOT LIMITED TO LOSS OF PROFIT, LOSS OF ANTICIPATED SAVINGS OR REVENUE, LOSS OF INCOME, LOSS OF BUSINESS, LOSS OF PRODUCTION, LOSS OF OPPORTUNITY OR LOSS OF REPUTATION. THIS WARRANTY IS ONLY A REPRESENTATION OF THE COMPLETE LIMITED WARRANTY. FOR A DETAILED EXPLANATION, PLEASE VISIT US AT [www.xylen.com/en-us/support/](http://www.xylen.com/en-us/support/), CALL OUR OFFICE NUMBER LISTED, OR WRITE A LETTER TO YOUR REGIONAL OFFICE.

## RETURN PROCEDURE

Warranty returns are conducted through the place of purchase. Please contact the appropriate entity with a receipt of purchase to verify date.

## DONNÉES DU PRODUIT

Conception de la pompe	Membrane triplex
Pièces en contact avec le fluide :	
Matériau du diaphragme	Santoprene
Matériau du clapet anti-retour	EPDM
Matériau du boîtier	Nylon
Réservoir d'accumulateur :	
Matériau du diaphragme	Butyle
Matériau du réservoir	SS304
Volume du réservoir	2 gal (7,6 L)
Ports	Entrée et sortie 3/8" HB

Pression d'entrée maximale de la pompe	30 PSI (2.1 Bar)
Pression de fonctionnement maximale	95 PSI (6.6 Bar)
Température du liquide :	Températures ambiantes/froides de l'eau.

### Fiche technique :

Disponible sur [www.xylem.com/Flojet](http://www.xylem.com/Flojet).

Sélectionnez le menu déroulant « Produits Flojet » sur le site web pour accéder à la page produit Booster.

## DESSIN DIMENSIONNEL

Please refer to page 2

## INFORMATIONS GÉNÉRALES DE SÉCURITÉ

Protégez-vous et protégez les autres en respectant toutes les consignes de sécurité. Coupez l'alimentation électrique et purgez la pression du système avant toute intervention.

## DESCRIPTION

Les systèmes de surpression d'eau FLOJET sont conçus pour fournir une pression optimale aux systèmes de distribution de boissons afin de garantir une qualité optimale des boissons et une longévité accrue des équipements. Le réservoir de grande capacité peut prendre en charge plusieurs systèmes, même en cas de pics de demande et de fluctuations de pression. C'est la solution idéale pour compenser les chutes de pression dues à la filtration des canalisations et aux longs cycles de fonctionnement. La pompe est entièrement automatique et dotée d'un interrupteur à réaction rapide intégré pour une réponse immédiate. Utilisations courantes : systèmes de distribution de boissons, carbonateurs, machines à glaçons, fontaines à eau, systèmes de filtration d'eau, robinets de distribution de boissons non gazeuses, cafetières et théières.

## INSTALLATION ET FONCTIONNEMENT

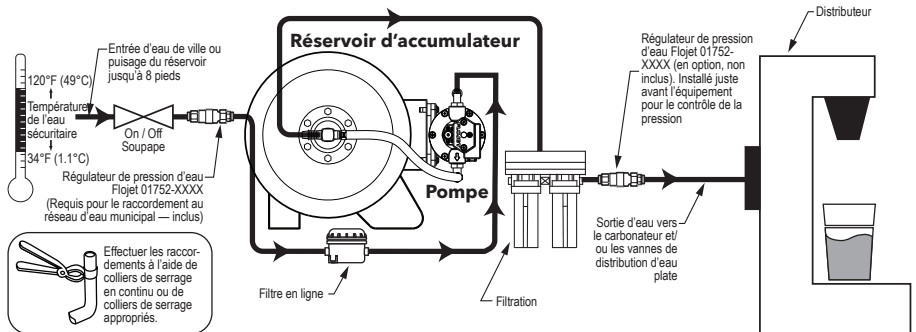

## MONTAGE

Le système de surpression FLOJET série 02830/R2830 doit être installé dans un endroit sec et bien ventilé.

Choisissez un emplacement où la plomberie est aussi directe que possible et où la crépine d'entrée est visible et accessible pour le nettoyage. L'appareil doit être installé sur une surface solide et stable. Fixez solidement la base à l'aide des quatre pieds de montage en caoutchouc.

## PLOMBERIE

Installez la crépine dans un endroit visible et accessible pour un nettoyage ultérieur.

Utilisez un tuyau de pression de 3/8" de diamètre intérieur adapté entre l'entrée de la pompe et la crépine. Raccordez l'entrée de la crépine à la conduite d'alimentation en eau et serrez fermement tous les raccords de tuyau pour éviter les fuites d'air.



**AVERTISSEMENT** : Si la pression de la conduite d'alimentation en eau fluctue et peut dépasser 30 psi (2,1 bar), installez le régulateur de pression d'eau fourni pour limiter la pression d'entrée à 30 psi (2,1 bar) maximum. Le non-respect de cette consigne peut annuler la garantie et entraîner des blessures corporelles et/ou des dommages matériels.

Le régulateur peut être installé à n'importe quel endroit pratique entre l'alimentation en eau et le côté entrée de la crépine en ligne.

## OPÉRATION

1. Installez le surpresseur et l'alimentation électrique à l'intérieur, dans un endroit protégé des éclaboussures, des déversements et des salissures.
2. Installez des vannes de service (non fournies) avant et après le système, selon les besoins, afin de créer une boucle de dérivation.
3. En cas de raccordement à l'alimentation en eau de ville, installez un régulateur de pression Flojet de 30 psi (2,1 bar) réf. 01752-/01754-X2XX (inclus avec tous les modèles). Le non-respect de cette consigne peut annuler la garantie et entraîner des blessures corporelles et/ou des dommages matériels.
4. **IMPORTANT** – Pour un fonctionnement correct, le réservoir doit être correctement pressurisé côté air avant le démarrage de la pompe. La pression de précharge du réservoir et les instructions sont indiquées sur l'étiquette du produit. Remarque : le réservoir doit être pressurisé uniquement avec de l'air ou de l'azote. Le non-respect de cette consigne peut annuler la garantie.



**AVERTISSEMENT** : N'utilisez pas de CO<sub>2</sub> pour précharger l'accumulateur. Le CO<sub>2</sub> mélangé à de l'eau et à des composants en laiton peut créer une réaction chimique dangereuse.

Remarque : La valve d'air est une valve de pneu standard. Un tuyau d'air comprimé ou une pompe manuelle peuvent être utilisés pour la pressurisation. La pression peut être réduite en appuyant sur la goupille centrale de la valve.

5. Raccordez les raccords d'entrée et de sortie à un tuyau de calibre approprié à l'aide de colliers de serrage en acier inoxydable. Fixez le tuyau avec des serre-câbles pour éviter les pliures ou les affaissements qui pourraient nuire au fonctionnement de la pompe.
6. Ouvrez l'arrivée d'eau. Branchez le système, ouvrez les vannes de sortie et purgez l'air du système. Laissez le système pomper pendant une minute ou jusqu'à ce que tout l'air soit purgé. Fermez tous les robinets/vannes de reflux du système (répétez l'ouverture et la fermeture des vannes de distribution si nécessaire pour purger complètement l'air) ; la pompe pressurisera le réservoir, s'arrêtera et fonctionnera automatiquement pour maintenir la pression dans le système.
7. Inspectez les systèmes et l'installation pour détecter les fuites et assurer leur bon fonctionnement.
8. Vérifiez régulièrement la précharge de l'accumulateur et repressurisez-le si nécessaire pour obtenir le réglage correct. Voir l'étiquette du système.

## PRÉCAUTIONS ET AVERTISSEMENTS



**À utiliser uniquement avec de l'eau.** Ne pas pomper de liquides inflammables. Ne pas utiliser dans un environnement inflammable.



**RISQUE D'EXPLOSION** : Ne pas utiliser pour pomper des liquides inflammables dont le point d'éclair est inférieur à 37,8 °C (100 °F). Cela pourrait provoquer une explosion et causer des blessures, la mort ou des dommages matériels.



**ATTENTION** : Système sous pression ; relâchez la pression du réservoir d'accumulateur et du système avant l'entretien.



**AVERTISSEMENT** : Après la levée de tout avertissement d'ébullition, assurez-vous de rincer et de désinfecter complètement votre système (consultez la section « Entretien et désinfection » pour plus d'informations).

Retirez et remplacez la vessie du réservoir, ou remplacez le réservoir si nécessaire. Testez l'eau si nécessaire pour vous assurer qu'il n'y a plus de contaminants.



**AVERTISSEMENT** : Réglez la pression d'eau entrante à 30 psi (2,1 bar) maximum. Le non-respect de cette consigne peut annuler la garantie et entraîner des blessures corporelles et/ou des dommages matériels.



**AVERTISSEMENT** : Ne jamais pressuriser le réservoir de l'accumulateur au-delà de la pression de fonctionnement maximale spécifiée sur l'étiquette du réservoir.



**AVIS : ÉLIMINATION DU PRODUIT EN FIN DE VIE.** Traiter et éliminer tous les déchets conformément aux lois et réglementations locales.

## ÉLECTRIQUE



**AVERTISSEMENT – RISQUE D'ÉLECTROCUTION !**

Lors du câblage d'une pompe électrique, respectez tous les codes électriques et de sécurité, ainsi que le Code national de l'électricité (NEC) le plus récent et la loi sur la sécurité et la santé au travail (OSHA). Pour une protection maximale, installez l'appareil sur une prise protégée par un disjoncteur différentiel. Débranchez l'alimentation électrique avant toute intervention sur l'appareil.



**AVERTISSEMENT** : Le câblage électrique doit être effectué par du personnel qualifié et compétent, conformément à tous les codes électriques locaux et nationaux.



**AVERTISSEMENT** : N'utilisez pas le système de surpression s'il présente des dommages tels qu'un pressostat brûlé ou cassé, des clips de port cassés (le cas échéant), un fil électrique et/ou des contacts exposés.



**AVERTISSEMENT – RISQUE D'ENDOMMAGEMENT DU PRODUIT !**

Assurez-vous que la source d'alimentation est conforme à la tension de la pompe. Assurez-vous que toute l'alimentation est coupée avant l'installation ou le démontage. Utilisez le fusible maximal recommandé pour la protection de la pompe. L'ampérage recommandé du fusible est indiqué sur l'étiquette de la pompe. L'absence d'un dispositif de protection contre les surcharges approprié peut entraîner une panne du moteur.

Pour une alimentation 115 V CA, branchez le cordon d'alimentation CA sur une prise/alimentation 115 V CA équipée d'un disjoncteur différentiel pour une protection maximale.

Pour les modèles 230 V CA (24 V CC), connectez les connecteurs du moteur de la pompe et de l'adaptateur CA/CC (assurez-vous que les nervures d'indexation du connecteur sont alignées), puis branchez le cordon d'alimentation avec sa fiche (assurez-vous que l'extrémité appropriée est connectée à l'adaptateur CA/CC) sur une prise/alimentation 230 V CA équipée d'un disjoncteur différentiel pour une protection maximale.

## REPLACEMENT DE LA POMPE

1. Débranchez l'alimentation de la pompe et fermez la vanne d'arrivée d'eau.
2. Ouvrez le robinet de distribution pour relâcher la pression du système.
3. Utilisez des essuie-tout ou du papier absorbant pour absorber l'eau résiduelle, si nécessaire.
4. Retirez les quatre vis qui fixent la pompe à la base.
5. Déverrouillez les clips des orifices d'entrée et de sortie (le cas échéant) et débranchez soigneusement les raccords de la tête de pompe ; retirez la pompe.
6. Placez la nouvelle pompe sur son socle et rebranchez-la soigneusement aux raccords d'origine.
7. Alignez la pompe sur son socle et serrez les 4 vis avec un couple de 15 po-lb.
8. Une fois la pompe fixée à son socle et la plomberie réinstallée, ouvrez la vanne d'arrivée d'eau, rebranchez l'alimentation électrique de la pompe et testez le système pour vous assurer de l'absence de fuites.

\*Les clips du port doivent être en position verrouillée (le cas échéant).

## TROUBLESHOOTING CHART

Symptôme	Causes possibles	Action corrective
La pompe ne s'amorce pas ou ne reste pas amorcée après avoir fonctionné	<ul style="list-style-type: none"><li>• Fuite d'air dans la conduite d'aspiration</li><li>• Clapet anti-retour défectueux</li><li>• Boîtier supérieur non étanche</li><li>• Hauteur d'aspiration trop élevée</li><li>• Débris dans le(s) clapet(s) anti-retour</li></ul>	<ul style="list-style-type: none"><li>• Réparer ou remplacer</li><li>• Remplacer</li><li>• Serrer les boulons</li><li>• Abaisser la pompe</li><li>• Nettoyer les clapets anti-retour</li></ul>
La pompe fonctionne mais il n'y a pas de liquide	<ul style="list-style-type: none"><li>• Tuyauterie d'aspiration défectueuse</li><li>• Clapet anti-retour défectueux</li><li>• Hauteur d'aspiration trop élevée</li><li>• Entrée bouchée</li><li>• Vanne de la conduite d'admission fermée</li></ul>	<ul style="list-style-type: none"><li>• Réparer ou remplacer</li><li>• Remplacer</li><li>• Pompe inférieure</li><li>• Nettoyer ou remplacer</li><li>• Ouvrir la vanne</li></ul>
Le moteur est trop chaud	<ul style="list-style-type: none"><li>• Tension incorrecte</li><li>• Ventilation insuffisante du moteur</li></ul>	<ul style="list-style-type: none"><li>• Vérifier la tension</li><li>• Assurer une bonne ventilation</li></ul>
Le débit est faible	<ul style="list-style-type: none"><li>• La tuyauterie ou le tuyau est endommagé</li><li>• Clapet anti-retour bouché</li><li>• Clapet anti-retour usé</li><li>• Tension incorrecte</li></ul>	<ul style="list-style-type: none"><li>• Nettoyer ou remplacer</li><li>• Dégager l'obstruction</li><li>• Remplacer</li><li>• Vérifier la tension</li></ul>
Fuites de la pompe	<ul style="list-style-type: none"><li>• Boîtier supérieur desserré</li><li>• Pistons desserrés</li><li>• Tête de pompe desserrée sur le moteur</li><li>• Interrupteur desserré</li></ul>	<ul style="list-style-type: none"><li>• Serrer les vis</li><li>• Serrer les vis du piston</li><li>• Serrer les vis de la tête de pompe</li><li>• Serrer l'interrupteur</li></ul>
La pompe ne fonctionne pas	<ul style="list-style-type: none"><li>• Pas d'électricité</li><li>• Pressostat défectueux</li><li>• Le moteur est en circuit ouvert</li><li>• Protection thermique coupée</li></ul>	<ul style="list-style-type: none"><li>• Vérifier les connexions, les fusibles, les disjoncteurs</li><li>• Remplacer l'interrupteur</li><li>• Remplacer</li><li>• Laisser le moteur refroidir 15-30 min</li></ul>
Cyclisme court	<ul style="list-style-type: none"><li>• Pression d'air incorrecte dans le réservoir</li><li>• Blocage dans les conduites d'eau</li><li>• Fuite dans le système</li><li>• Vessie endommagée</li></ul>	<ul style="list-style-type: none"><li>• Vérifiez/réinitialisez la pression d'air dans le réservoir</li><li>• Vérifiez que les conduites d'eau ne sont pas obstruées ou restreintes</li><li>• Inspectez toutes les connexions pour détecter les fuites</li><li>• Remplacer le réservoir</li></ul>

## ENTRETIEN ET ASSAINISSEMENT



**AVERTISSEMENT :** Lors de l'utilisation de produits chimiques de nettoyage, il est recommandé de porter des gants et des lunettes de protection.

Vérifiez régulièrement (une fois par mois, de préférence) les connexions électriques, hydrauliques et la plomberie pour déceler tout desserrage, tout signe de dommage ou toute autre anomalie. Inspectez également la crépine et nettoyez-la si nécessaire.

Vérifiez régulièrement la pression de précharge du réservoir d'accumulation. Pour ce faire, purgez toute la pression d'eau de sortie avant de vérifier ou de recharger le réservoir. La pression de précharge du réservoir et les instructions sont indiquées sur l'étiquette du produit.

Les systèmes de surpression nécessitent un entretien périodique pour fournir un débit constant d'eau fraîche. Selon l'utilisation et l'environnement du système, une désinfection est recommandée avant le stockage et avant toute utilisation après une période de stockage. La pompe, les tuyaux et le réservoir d'accumulation DOIVENT être vidés de toute eau afin d'éviter tout dommage en cas de gel. Les systèmes équipés de composants neufs ou ayant été contaminés doivent également être désinfectés. Veuillez consulter ci-dessous les consignes générales de désinfection pour les distributeurs de boissons.

**Matériel nécessaire :**

- Deux (2) seaux de 19 litres (pour les modèles de 7 litres)
- Un (1) rouleau de papier essuie-tout
- Un (1) petit récipient d'eau de Javel
- Tuyau flexible non toxique de 9,5 mm ou 12,7 mm de diamètre intérieur (longueur suffisante de l'entrée d'aspiration au fond du seau d'alimentation).
- Une (1) crépine (maille 40 minimum)
- Un (1) entonnoir (facultatif)

3. Utilisez des essuie-tout ou du papier absorbant pour absorber l'eau résiduelle, si nécessaire.
4. Débranchez soigneusement le raccord d'aspiration de la tête de pompe (le cas échéant, déverrouillez le clip de l'orifice).
5. Raccordez le nouveau tuyau flexible au raccord d'aspiration et incorporez une crépine en ligne ; ce tuyau doit être dirigé vers la source d'alimentation en liquide.
6. Une fois la plomberie installée, effectuez les étapes 1 et 2 (ci-dessous) avant de rebrancher l'alimentation électrique de la pompe et de suivre les instructions.
7. Testez le système pour vous assurer de l'absence de fuites.

\*Les clips du port doivent être en position verrouillée (le cas échéant).

**Préparation :**

1. Débranchez l'alimentation de la pompe et fermez la vanne d'arrivée d'eau.
2. Ouvrez la vanne/le robinet de distribution pour relâcher la pression du système.

<b>Rincer</b>	1	Pour les modèles de 2 gallons, remplissez un seau propre (18,9 L minimum) avec 15,1 L d'eau chaude du robinet (49 °C maximum) et utilisez-le comme source d'alimentation en liquide. Assurez-vous d'utiliser une crépine propre pour empêcher les débris et les particules de pénétrer dans le système de surpression.
	2	Placez un seau séparé de 5 gallons sous la vanne/le robinet de distribution (vous pouvez incorporer un entonnoir et un tube pour diriger le flux de liquide du distributeur vers le seau).
	3	Ouvrez la vanne/le robinet de distribution et versez le liquide dans le seau vide jusqu'à ce que le seau d'alimentation en eau chaude du robinet à 120 °F (49 °C) maximum soit vide.
	4	Fermer la vanne/le robinet de distribution.
<b>Désinfecter</b>	5	Pour les modèles de 2 gallons, remplissez un seau propre (taille minimale de 5 gallons / 18,9 L) avec 4 gallons (15,1 L) d'eau chaude du robinet, en ajoutant 2 oz d'eau de Javel domestique; celle-ci sera utilisée comme source d'approvisionnement en liquide.
	6	Placez un seau séparé de 5 gallons sous la vanne/le robinet de distribution (vous pouvez incorporer un entonnoir et un tube pour diriger le flux de liquide du distributeur vers le seau).
	7	Ouvrez la vanne/le robinet de distribution et distribuez le liquide dans le seau vide jusqu'à ce que la conduite soit remplie de produit chimique.
	8	Fermez la vanne/le robinet de distribution une fois que vous voyez le produit chimique sortir de la vanne/du robinet de distribution.
	9	Maintenez la vanne/le robinet de distribution fermé et laissez tremper la solution chimique pendant 15 minutes.
	10	Ouvrez la vanne/le robinet de distribution et versez le liquide de nettoyage chimique restant dans le seau jusqu'à ce que le seau d'alimentation contenant le produit chimique de nettoyage soit vide.
<b>Rincer</b>	11	Pour les modèles de 2 gallons, remplissez un seau propre (18,9 L minimum) avec 15,1 L d'eau chaude du robinet (49 °C maximum) et utilisez-le comme source d'alimentation en liquide. Assurez-vous d'utiliser une crépine propre pour empêcher les débris et les particules de pénétrer dans le système de surpression.
	12	Placez un seau séparé de 5 gallons sous la vanne/le robinet de distribution (vous pouvez incorporer un entonnoir et un tube pour diriger le flux de liquide du distributeur vers le seau).
	13	Ouvrez la vanne/le robinet de distribution et versez le liquide dans le seau vide jusqu'à ce que le seau d'alimentation en eau chaude du robinet à 120 °F (49 °C) maximum soit vide.
	14	Rincez soigneusement tout l'équipement de nettoyage et les accessoires avant de les réinstaller ou de les ranger.
<b>Répétez les étapes ci-dessus si nécessaire pour désinfecter complètement le système Booster.</b>		

**GARANTIE**

LA GARANTIE LIMITÉE DE XYLEM GARANTIT QUE CE PRODUIT EST EXEMPT DE DÉFAUTS DE FABRICATION POUR UNE PÉRIODE D'UN AN À COMPTER DE LA DATE DE FABRICATION. LA GARANTIE EST EXCLUSIVE ET REMPLACE TOUTES LES AUTRES GARANTIES EXPRESSES OU IMPLICITES, LES GARANTIES, LES CONDITIONS OU LES TERMES DE QUELQUE NATURE QUE CE SOIT RELATIFS AUX BIENS FOURNIS EN VERTU DES PRÉSENTES, Y COMPRIS, SANS S'Y LIMITER, LES GARANTIES IMPLICITES DE QUALITÉ MARCHANDE ET D'ADÉQUATION À UN USAGE PARTICULIER, QUI SONT PAR LA PRÉSENTE EXPRESSÉMENT REJETÉES ET EXCLUES. SAUF DISPOSITION CONTRAIRE DE LA LOI, LE RECOURS EXCLUSIF DE L'ACHETEUR ET LA RESPONSABILITÉ GLOBALE DU VENDEUR

EN CAS DE VIOLATION DE L'UNE DES GARANTIES PRÉCÉDENTES SONT LIMITÉS À LA RÉPARATION OU AU REMPLACEMENT DU PRODUIT ET SERONT DANS TOUS LES CAS LIMITÉS AU MONTANT PAYÉ PAR L'ACHETEUR EN VERTU DES PRÉSENTES. EN AUCUN CAS LE VENDEUR N'EST RESPONSABLE DE TOUTE AUTRE FORME DE DOMMAGES, QU'ILS SOIENT DIRECTS, INDIRECTS, LIQUIDES, ACCESSOIRES, CONSÉCUTIFS, PUNITIFS, EXEMPLAIRES OU SPÉCIAUX, Y COMPRIS, MAIS SANS S'Y LIMITER, LA PERTE DE PROFIT, LA PERTE D'ÉCONOMIES OU DE REVENUS ANTICIPÉS, LA PERTE DE REVENU, LA PERTE D'ACTIVITÉ, LA PERTE DE PRODUCTION, LA PERTE D'OPPORTUNITÉ OU LA PERTE DE RÉPUTATION. CETTE GARANTIE N'EST QU'UNE REPRÉSENTATION DE LA GARANTIE LIMITÉE COMPLÈTE. POUR UNE EXPLICATION DÉTAILLÉE, VEUILLEZ NOUS RENDRE VISITE À L'ADRESSE [www.xylem.com/fr-fr/support/](http://www.xylem.com/fr-fr/support/), APPELER NOTRE NUMÉRO DE BUREAU INDIQUÉ, OU ÉCRIRE UNE LETTRE À VOTRE BUREAU RÉGIONAL.

## PROCÉDURE DE RETOUR

Les retours de garantie sont effectués par le lieu d'achat. Veuillez contacter l'entité appropriée avec un reçu d'achat pour vérifier la date.

DE

## Serie 02830 / R2830

# 2-Gallonen-Zusatzpumpensystem Getränk/Industrie

## PRODUKTDATEN

<b>Pumpendesign</b>	Triplex-Membran
<b>Teile, die mit der Flüssigkeit in Berührung kommen:</b>	
<b>Membranmaterial</b>	Santopren
<b>Material des Rückschlagventils</b>	EPDM
<b>Gehäusematerial</b>	Nylon
<b>Akkumulatortank:</b>	
<b>Membranmaterial</b>	Butyl
<b>Tankmaterial</b>	SS304
<b>Tankvolumen</b>	2 Gal (7,6 L)
<b>Häfen</b>	3/8" HB Ein- und Auslass

<b>Maximaler Pumpeneingangsdruck</b>	30 PSI (2.1 Bar)
<b>Maximaler Betriebsdruck</b>	95 PSI (6.6 Bar)
<b>Temperatur der Flüssigkeit:</b>	Umgebungs-/Kaltwas- sertemperaturen.

### Technisches Datenblatt:

Verfügbar unter [www.xylem.com/Flojet](http://www.xylem.com/Flojet).

Wählen Sie auf der Website das Dropdown-Menü „Flojet-Produkte“, um zur Booster-Produktseite zu gelangen.

## MAßZEICHNUNG Siehe Seite 2

## ALLGEMEINE SICHERHEITSINFORMATIONEN

Protect yourself and others by observing all safety information. Shut off power and drain pressure from system prior to service.

## BESCHREIBUNG

FLOJET Wasserdruckerhöhungssysteme sorgen für optimalen Druck in Getränkeausgabesystemen und gewährleisten so maximale Getränkequalität und Langlebigkeit. Der Großtank kann mehrere Systeme bei Spitzenlast und Systemdruckschwankungen versorgen. Eine ideale Lösung zum Ausgleich von Druckabfällen durch Rohrleitungsfiltration und lange Betriebszeiten. Die Pumpe ist vollautomatisch und verfügt über einen integrierten Schnellschalter für sofortige Reaktion. Typische Anwendungsgebiete sind: Getränkeausgabesysteme, Karbonisierer, Eismaschinen, Wasserspender, Wasserfiltersysteme, Ventile für stille Getränke sowie Kaffee- und Teezubereiter.

## INSTALLATION UND BETRIEB

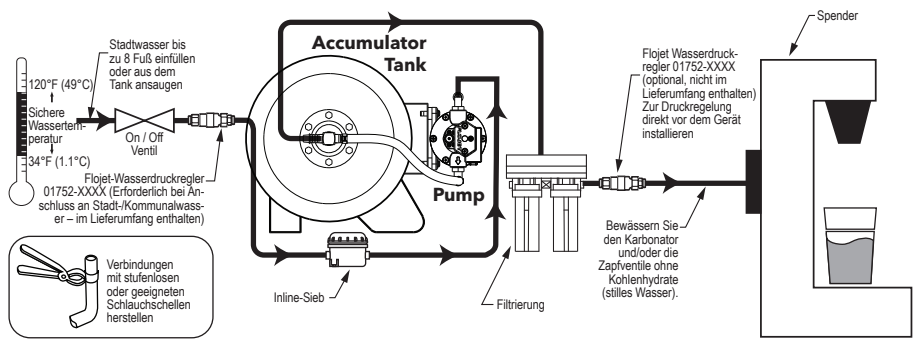

## MONTAGE

Das Druckerhöhungspumpensystem der Serie FLOJET 02830 / R2830 sollte in einem trockenen und ausreichend belüfteten Bereich montiert werden.

Wählen Sie einen Standort, an dem die Rohrleitungen möglichst direkt verlaufen und das Einlasssieb sichtbar und für die Reinigung zugänglich ist.

Das Gerät sollte auf einer sicheren, festen Oberfläche montiert werden. Befestigen Sie den Sockel sicher mit den vier Gummifüßen.

## SANITÄRINSTALLATIONEN

Installieren Sie das Sieb an einer sichtbaren und zugänglichen Stelle, damit es später gereinigt werden kann.

Verwenden Sie zwischen Pumpeneinlass und Sieb einen geeigneten Druckschlauch mit 3/8 Zoll Innendurchmesser. Schließen Sie den Siebeinlass an die Wasserversorgungsleitung an und klemmen Sie alle Schlauchverbindungen fest, um Luftlecks zu vermeiden.



**WARNUNG:** Wenn in der Wasserzuleitung Druckschwankungen auftreten, die 30 PSI (2,1 bar) überschreiten können, installieren Sie den mitgelieferten Wasserdruckregler, um den Eingangsdruck auf maximal 30 PSI (2,1 bar) zu begrenzen. Andernfalls kann die Garantie erlöschen und es kann zu Personen- und/oder Sachschäden kommen.

Der Regler kann an jeder geeigneten Stelle zwischen der Wasserversorgung und der Einlassseite des Inline-Siebs installiert werden.

## BETRIEB

1. Installieren Sie den Booster und das Netzteil in Innenräumen, geschützt vor Spritzern, Verschütten oder Verschmutzung.
2. Installieren Sie bei Bedarf Serviceventile (nicht im Lieferumfang enthalten) vor und nach dem System, um einen Bypass-Kreislauf zu schaffen.
3. Bei Anschluss an die städtische Wasserversorgung installieren Sie einen Flojet-Druckregler (2,1 bar, Bestellnummer 01752-/01754-X2XX) (im Lieferumfang aller Modelle enthalten). Andernfalls kann die Garantie erlöschen und es kann zu Personen- und/oder Sachschäden kommen.
4. **WICHTIG:** Für einen ordnungsgemäßen Betrieb muss der Tank vor dem Starten der Pumpe luftseitig ausreichend unter Druck gesetzt werden. Der Vorfülldruck des Tanks sowie die Anweisungen finden Sie auf dem Produktetikett. Hinweis: Der Tank darf nur mit Luft oder Stickstoff unter Druck gesetzt werden. Andernfalls erlischt die Garantie.



**WARNUNG:** Verwenden Sie kein CO<sub>2</sub> zum Vollladen des Akkumulators. CO<sub>2</sub> gemischt mit Wasser und Messingkomponenten kann eine gefährliche chemische Reaktion hervorrufen.

Hinweis: Das Luftventil ist ein Standard-Reifenventil.

Zum Druckaufbau kann ein Druckluftschlauch oder eine Handpumpe verwendet werden. Der Druck kann durch Drücken des Mittelstifts im Ventil reduziert werden.

5. Schließen Sie die Einlass- und Auslassanschlüsse mithilfe von rostfreien, stufenlosen Schellen an einen geeigneten Schlauch an. Sichern Sie die Schläuche mit Kabelbindern, um Knicke oder Durchbiegungen zu vermeiden, die die Leistung der Pumpe beeinträchtigen können.

6. Wasserzufuhr einschalten. System anschließen, Auslassventile öffnen und Luft aus dem System ablassen. Das System eine Minute lang pumpen lassen, bis die gesamte Luft aus dem System entwichen ist. Alle Auslassventile/Wasserhähne im System schließen (Öffnen und schließen Sie die Zapfventile ggf. erneut, um die Luft vollständig zu entfernen). Die Pumpe setzt den Tank unter Druck, schaltet sich ab und arbeitet automatisch weiter, um den Druck im System aufrechtzuerhalten.
7. Überprüfen Sie Systeme und Installationen auf Dichtheit und ordnungsgemäße Funktion.
8. Überprüfen Sie regelmäßig die Vorspannung des Druckspeichers und stellen Sie den Druck bei Bedarf wieder her, bis die korrekte Einstellung erreicht ist. Siehe Systemetikett.

## VORSICHTS- UND WARNHINWEISE



**Nur für den Einsatz mit Wasser.** Keine brennbaren Flüssigkeiten pumpen. Nicht in entflammbarer Umgebung verwenden.



**EXPLOSIONSGEFAHR:** Nicht zum Pumpen brennbarer Flüssigkeiten mit einem Flammpunkt unter 37,8 °C (100 °F) verwenden. Andernfalls besteht Explosionsgefahr, die zu Verletzungen, Todesfällen oder Sachschäden führen kann.



**VORSICHT:** Drucksystem; vor der Wartung den Druck aus dem Druckspeichertank und dem System ablassen.



**WARNUNG:** Nach dem Aufheben einer „Wasserkochwarngeräte“ oder eines „Wasserkochhinweises“ ist Ihr System vollständig zu spülen und zu desinfizieren (weitere Anweisungen finden Sie im Abschnitt „Wartung und Desinfektion“).

Entfernen und ersetzen Sie die Blase im Tank oder tauschen Sie den Tank bei Bedarf aus. Testen Sie das Wasser bei Bedarf, um sicherzustellen, dass keine Verunreinigungen mehr vorhanden sind.



**WARNUNG:** Regulieren Sie den Wasserdruck auf maximal 2,1 bar (30 psi). Andernfalls kann die Garantie erlöschen und es kann zu Personen- und/oder Sachschäden kommen.



**WARNUNG:** Setzen Sie den Druckspeichertank niemals einem höheren Druck aus als dem auf dem Tanketikett angegebenen maximalen Betriebsdruck.



**HINWEIS: ENTSORGUNG VON PRODUKTEN AM ENDE DER LEBENSDAUER.** Behandeln und entsorgen Sie sämtlichen Abfall gemäß den örtlichen Gesetzen und Vorschriften.

## ELEKTRISCH



**WARNUNG: STROMSCHLAGEGFAHR!**

Beachten Sie beim Verdrahten einer elektrisch betriebenen Pumpe alle elektrischen und sicherheitstechnischen Vorschriften sowie den aktuellen National Electrical Code (NEC) und den Occupational Safety and Health Act (OSHA). Für maximalen Schutz installieren Sie die Pumpe in einer FI-Schutzschalter-Steckdose. Trennen Sie die Stromversorgung, bevor Sie Wartungsarbeiten am Gerät durchführen.



**WARNUNG:** Die elektrische Verkabelung muss von qualifiziertem und kompetentem Personal gemäß allen örtlichen und nationalen Elektrovorschriften durchgeführt werden.



**WARNUNG:** Verwenden Sie das Booster-System nicht, wenn es Schäden aufweist, wie etwa einen verbrannten oder defekten Druckschalter, defekte Anschlussclips (falls zutreffend), freiliegende elektrische Kabel und/oder Kontakte.

**WARNUNG:  
GEFAHR EINER PRODUKTBSCHÄDIGUNG!**

Stellen Sie sicher, dass die Stromquelle der Pumpenspannung entspricht. Trennen Sie vor dem Ein- und Ausbau die Stromversorgung. Verwenden Sie die maximal empfohlene Sicherung zum Schutz der Pumpe. Die empfohlene Ampereszahl finden Sie auf dem Pumpenetikett. Ein fehlender Überlastungsschutz kann zu einem Motorausfall führen.

Bei 115 V AC stecken Sie das Netzkabel für maximalen Schutz in eine 115 V AC-Steckdose/ein Netzteil mit GFCI-Schutzschalter.

Bei 230 V AC (24 V DC)-Modellen stecken Sie die Stecker von Pumpenmotor und AC/DC-Adapter zusammen (achten Sie darauf, dass die Indexrippen der Stecker ausgerichtet sind). Nehmen Sie dann das Netzkabel mit Stecker (achten Sie darauf, dass das richtige Ende mit dem AC/DC-Adapter verbunden ist) und stecken Sie es für maximalen Schutz in eine 230 V AC-Steckdose/ein Netzteil mit GFCI-Schutzschalter.

- Lösen Sie die Clips der Einlass- und Auslassanschlüsse (falls vorhanden) und trennen Sie die Anschlussstücke vorsichtig vom Pumpenkopf. Entfernen Sie die Pumpe.
- Setzen Sie die neue Pumpe auf den Sockel und schließen Sie sie vorsichtig wieder an die ursprünglichen Anschlussstücke an.
- Richten Sie die Pumpe wieder am Sockel aus und ziehen Sie die vier Schrauben mit einem Drehmoment von 15 in-lbs fest.
- Sobald die Pumpe am Sockel befestigt und die Leitungen wieder installiert sind, öffnen Sie das Wasserzulaufventil, schließen Sie die Pumpe wieder an die Stromversorgung an und prüfen Sie das System auf Dichtheit.

\*Die Anschlussklemmen sollten sich in der verriegelten Position befinden (falls zutreffend).

**PUMPENAUSTAUSCH**

- Trennen Sie die Pumpe vom Stromnetz und schließen Sie das Wasserzulaufventil.
- Öffnen Sie das Zapfventil/den Wasserhahn, um den gesamten Systemdruck abzulassen.
- Nehmen Sie bei Bedarf Restwasser mit Küchen-/Papiertüchern auf.
- Entfernen Sie die vier Schrauben, mit denen die Pumpe am Sockel befestigt ist.

**STÖRUNGSBEHEBUNG TABELLE**

Symptom	Mögliche Ursache	Korrekturmaßnahme
Die Pumpe saugt nicht an oder behält die Ansaugung nach dem Betrieb bei	<ul style="list-style-type: none"> <li>Luftleck in der Saugleitung</li> <li>Defektes Rückschlagventil</li> <li>Oberes Gehäuse undicht</li> <li>Ansaughöhe zu hoch</li> <li>Fremdkörper im Rückschlagventil</li> </ul>	<ul style="list-style-type: none"> <li>Reparieren oder ersetzen</li> <li>Ersetzen Sie</li> <li>Schrauben anziehen</li> <li>Pumpe absenken</li> <li>Rückschlagventil reinigen</li> </ul>
Pumpe läuft, aber keine Flüssigkeit	<ul style="list-style-type: none"> <li>Defekte Saugleitung</li> <li>Defektes Rückschlagventil</li> <li>Zu hohe Saughöhe</li> <li>Verstopfter Einlass</li> <li>Ventil der Einlassleitung geschlossen</li> </ul>	<ul style="list-style-type: none"> <li>Reparieren oder ersetzen</li> <li>Auswechseln</li> <li>Unterpumpe</li> <li>Reinigen oder ersetzen</li> <li>Ventil öffnen</li> </ul>
Motor läuft zu heiß	<ul style="list-style-type: none"> <li>Falsche Spannung</li> <li>Unzureichende Belüftung des Motors</li> </ul>	<ul style="list-style-type: none"> <li>Spannung prüfen</li> <li>Richtige Belüftung sicherstellen</li> </ul>
Durchflussmenge ist gering	<ul style="list-style-type: none"> <li>Rohrleitung oder Schlauch ist beschädigt</li> <li>Verstopftes Rückschlagventil</li> <li>Verschlossenes Rückschlagventil</li> <li>Spannung falsch</li> </ul>	<ul style="list-style-type: none"> <li>Reinigen oder ersetzen</li> <li>Verstopfung beseitigen</li> <li>Auswechseln</li> <li>Spannung prüfen</li> </ul>
Pumpenlecks	<ul style="list-style-type: none"> <li>Oberes Gehäuse lose</li> <li>Kolben lose</li> <li>Pumpenkopf lose am Motor</li> <li>Schalter lose</li> </ul>	<ul style="list-style-type: none"> <li>Schrauben anziehen</li> <li>Kolbenschrauben anziehen</li> <li>Pumpenkopfschrauben festziehen</li> <li>Schalter festziehen</li> </ul>
Die Pumpe läuft nicht	<ul style="list-style-type: none"> <li>Kein Strom</li> <li>Defekter Druckschalter</li> <li>Motor hat einen offenen Stromkreis</li> <li>Wärmeschutzschalter hat abgeschaltet</li> </ul>	<ul style="list-style-type: none"> <li>Anschlüsse, Sicherungen, Unterbrecher prüfen</li> <li>Schalter auswechseln</li> <li>auswechseln</li> <li>Motor 15-30 Minuten abkühlen lassen</li> </ul>
Kurzes Radfahren	<ul style="list-style-type: none"> <li>Falscher Luftdruck im Tank</li> <li>Verstopfung in den Wasserleitungen</li> <li>Leck im System</li> <li>Beschädigte Blase</li> </ul>	<ul style="list-style-type: none"> <li>Luftdruck im Tank prüfen/neu einstellen</li> <li>Wasserleitungen auf Verstopfungen oder Verengungen prüfen</li> <li>Alle Verbindungen auf Lecks prüfen</li> <li>Blase auswechseln</li> </ul>

## WARTUNG UND DESINFEKTION



**WARNUNG:** Bei der Verwendung von Reinigungskemikalien werden Handschuhe und Augenschutz empfohlen.

Überprüfen Sie regelmäßig (monatlich empfohlen) elektrische und hydraulische Anschlüsse sowie Rohrleitungen auf Lockerheit, Beschädigungen oder sonstige Ungewöhnlichkeiten. Überprüfen Sie auch das Sieb und reinigen Sie es bei Bedarf.

Überprüfen Sie regelmäßig den Vorfülldruck des Speichertanks. Dazu muss der gesamte Wasserauslassdruck entlüftet werden, bevor der Tank geprüft oder neu befüllt werden kann. Der Vorfülldruck des Tanks sowie die Anweisungen dazu finden Sie auf dem Produktetikett.

Druckerhöhungsanlagen benötigen regelmäßige Wartung, um einen konstanten Frischwasserfluss zu gewährleisten. Je nach Nutzung und Umgebungsbedingungen empfiehlt sich eine Desinfektion vor der Lagerung und vor der Wiederverwendung des Wassersystems nach einer gewissen Lagerzeit. Pumpe, Schläuche und Speicherbehälter müssen unbedingt vollständig entleert werden, um Schäden bei Frost zu vermeiden. Auch Systeme mit neuen oder kontaminierten Komponenten sollten desinfiziert werden. Die allgemeinen Desinfektionsrichtlinien für die Getränkeausgabe finden Sie weiter unten.

### Erforderliche Ausrüstung:

- Zwei (2) 5-Gallonen-Eimer (für 2-Gallonen-Modelle)
- Eine (1) Rolle Papiertuch/Werkstatthandtuch
- Ein (1) kleiner Behälter mit Haushaltsbleiche
- Ungiftiger, flexibler Schlauch mit 3/8" oder 1/2" Innendurchmesser (ausreichend lang vom Sauganschluss bis zum Boden des Vorratsbehälters).
- Ein (1) Sieb (mindestens 40 Maschenweite)
- Ein (1) Trichter (optional)

### Vorbereitung:

1. Trennen Sie die Pumpe von der Stromversorgung und schließen Sie das Wasserzulaufventil.
2. Öffnen Sie das Zapfventil/den Zapfhahn, um den gesamten Systemdruck abzulassen.
3. Nehmen Sie bei Bedarf Restwasser mit Küchen-/Papiertüchern auf.
4. Entfernen Sie vorsichtig den Sauganschluss vom Pumpenkopf (ggf. den Anschlussclip lösen).
5. Schließen Sie eine neue Schlauchleitung an den Sauganschluss an und integrieren Sie ein Inline-Sieb. Diese Leitung sollte zur Flüssigkeitsversorgungsquelle führen.
6. Sobald die Rohrleitungen installiert sind, führen Sie die Schritte 1 und 2 (unten) aus, bevor Sie die Pumpe wieder an die Stromversorgung anschließen und mit den Anweisungen fortfahren.
7. Testen Sie das System, um sicherzustellen, dass keine Lecks vorhanden sind.

\*Die Anschlussclips sollten sich in der verriegelten Position befinden (falls zutreffend).

<b>Spülen</b>	1	Füllen Sie bei 2-Gallonen-Modellen einen sauberen Eimer (mindestens 5 Gal / 18,9 L) mit 4 Gallonen (15,1 L) heißem Leitungswasser (max. 120 °F / 49 °C) und verwenden Sie ihn als Flüssigkeitsquelle. Stellen Sie sicher, dass ein sauberes Sieb verwendet wird, um Schmutz/Partikel herauszufiltern, damit sie nicht in das Booster-System gelangen.
	2	Stellen Sie einen separaten 5-Gallonen-Eimer unter das Abgabeventil/den Zapfhahn. (Sie können einen Trichter und einen Schlauch einbauen, um den Flüssigkeitsfluss vom Spender zum Eimer zu leiten.)
	3	Öffnen Sie das Abgabeventil/den Hahn und geben Sie Flüssigkeit in den leeren Eimer, bis der Vorratseimer mit heißem Leitungswasser (max. 49 °C) leer ist.
	4	Schließen Sie das Abgabeventil/den Zapfhahn.
<b>Desinfizieren</b>	5	Füllen Sie bei 2-Gallonen-Modellen einen sauberen Eimer (mindestens 5 Gal / 18,9 L) mit 4 Gallonen (15,1 L) heißem Leitungswasser und geben Sie 2 Unzen Haushaltsbleiche hinzu; dies wird als Flüssigkeitsquelle verwendet.
	6	Stellen Sie einen separaten 5-Gallonen-Eimer unter das Abgabeventil/den Zapfhahn. (Sie können einen Trichter und einen Schlauch einbauen, um den Flüssigkeitsfluss vom Spender zum Eimer zu leiten.)
	7	Öffnen Sie das Abgabeventil/den Hahn und geben Sie Flüssigkeit in den leeren Eimer, bis die Leitung mit der Chemikalie gefüllt ist.
	8	Schließen Sie das Abgabeventil/den Abgabehahn, sobald Sie sehen, dass die Chemikalie aus dem Abgabeventil/Abgabehahn austritt.
	9	Lassen Sie das Abgabeventil/den Hahn geschlossen und lassen Sie die chemische Lösung 15 Minuten einwirken.
	10	Öffnen Sie das Abgabeventil/den Hahn und geben Sie die restliche chemische Reinigungsflüssigkeit in den Eimer, bis der Vorratseimer mit der Reinigungschemikalie leer ist.

<b>Spülen</b>	11	Füllen Sie bei 2-Gallonen-Modellen einen sauberen Eimer (mindestens 5 Gal / 18,9 L) mit 4 Gallonen (15,1 L) heißem Leitungswasser (max. 120 °F / 49 °C) und verwenden Sie ihn als Flüssigkeitsquelle. Stellen Sie sicher, dass ein sauberes Sieb verwendet wird, um Schmutz/Partikel herauszufiltern, damit sie nicht in das Booster-System gelangen.
	12	Stellen Sie einen separaten 5-Gallonen-Eimer unter das Abgabeventil/den Zapfhahn. (Sie können einen Trichter und einen Schlauch einbauen, um den Flüssigkeitsfluss vom Spender zum Eimer zu leiten.)
	13	Öffnen Sie das Abgabeventil/den Hahn und geben Sie Flüssigkeit in den leeren Eimer, bis der Vorratseimer mit heißem Leitungswasser (max. 49 °C) leer ist.
	14	Spülen Sie alle Reinigungsgeräte und Armaturen vor der Neuinstallation oder Lagerung gründlich ab.
<b>Wiederholen Sie die obigen Schritte nach Bedarf, um das Booster-System gründlich zu desinfizieren.</b>		

## GARANTIE

XYLEM GARANTIERT, DASS DIESES PRODUKT FÜR EINEN ZEITRAUM VON 1 JAHR AB HERSTELLUNGSdatum FREI VON MÄNGELN UND VERARBEITUNGSFEHLERN IST. DIE GARANTIE GILT AUSSCHLIESSLICH UND ANSTELLE ALLER ANDEREN AUSDRÜCKLICHEN ODER STILLSCHWEIGENDEN GARANTIEEN, ZUSICHERUNGEN, BEDINGUNGEN ODER BESTIMMUNGEN JEDLICHER ART IN BEZUG AUF DIE HIERUNTER GELIEFERTEN WAREN, EINSCHLIESSLICH UND OHNE EINSCHRÄNKUNG ALLER STILLSCHWEIGENDEN GARANTIEEN DER MARKTGÄNGIGKEIT UND EIGNUNG FÜR EINEN BESTIMMTEN ZWECK, DIE HIERMIT AUSDRÜCKLICH ABGELEHNT UND AUSGESCHLOSSEN WERDEN. VORBEHALTLICH ANDERSLAUTENDER GESETZLICHER BESTIMMUNGEN BESCHRÄNKEN SICH DAS AUSSCHLIESSLICHE RECHTSMITTEL DES KÄUFERS UND DIE GESAMTHAFTUNG DES VERKÄUFERS BEI VERLETZUNG EINER DER VORSTEHENDEN GARANTIEEN AUF DIE REPARATUR ODER DEN ERSATZ DES PRODUKTS UND SIND IN ALLEN FÄLLEN AUF DEN VOM KÄUFER GEZAHLTEN BETRAG BESCHRÄNKT. IN KEINEM FALL HAFTET DER VERKÄUFER FÜR IRGEND EINE ANDERE FORM VON SCHÄDEN, SEI ES DIREKTER, INDIKTER, LIQUIDIERTER, BEILÄUFIGER, FOLGESCHADEN, STRAFSCHADENERSATZ, EXEMPLARISCHER SCHADENERSATZ ODER BESONDERER SCHADENERSATZ, EINSCHLIESSLICH, ABER NICHT BESCHRÄNKT AUF ENTGANGENEN GEWINN, ENTGANGENE EINSPARUNGEN ODER EINNAHMEN, EINKOMMENSVERLUSTE, GESCHÄFTSVERLUSTE, PRODUKTIONSVERLUSTE, ENTGANGENE GELEGENHEIT ODER RUFSCHÄDIGUNG. DIESE GARANTIE IST NUR EINE DARSTELLUNG DER VOLLSTÄNDIGEN BESCHRÄNKTEN GARANTIE. FÜR EINE AUSFÜHRLICHE ERKLÄRUNG BESUCHEN SIE UNS BITTE UNTER [www.xylem.com/de-de/support/](http://www.xylem.com/de-de/support/), RUFEN SIE UNSERE ANGEBEBENE BÜRONUMMER AN ODER SCHREIBEN SIE EINEN BRIEF AN IHR REGIONALBÜRO.

## RÜCKKEHRVERFAHREN

Garantierückgaben werden über den Ort des Kaufs abgewickelt. Bitte wenden Sie sich mit dem Kaufbeleg an die zuständige Stelle, um das Datum zu überprüfen.

# IT Serie 02830 / R2830 Sistema di pompe di rilancio da 2 galloni Bevande/Industriale

## DATI DEL PRODOTTO

<b>Design della pompa</b>	Diaframma Triplex
<b>Parti a contatto con il liquido:</b>	
<b>Materiale del diaframma</b>	Santoprene
<b>Materiale della valvola di ritegno</b>	EPDM
<b>Materiale dell'alloggiamento</b>	Nylon
<b>Serbatoio di accumulo:</b>	
<b>Materiale del diaframma</b>	Butile
<b>Materiale del serbatoio</b>	SS304
<b>Volume del serbatoio</b>	2 galloni (7,6 litri)
<b>Porti</b>	Ingresso e uscita HB da 3/8"

<b>Pressione massima di ingresso della pompa</b>	30 PSI (2.1 Bar)
<b>Pressione massima di esercizio</b>	95 PSI (6.6 Bar)
<b>Temperatura del liquido:</b>	Temperature dell'acqua ambiente/fredda.

### Scheda tecnica:

Disponibile su [www.xylem.com/Flojet](http://www.xylem.com/Flojet).

Selezionare il menu a tendina "Prodotti Flojet" sul sito web per trovare la pagina del prodotto Booster.

## DISEGNO DIMENSIONALE

Fare riferimento alla pagina 2

## INFORMAZIONI GENERALI SULLA SICUREZZA

Proteggete voi stessi e gli altri osservando tutte le informazioni di sicurezza. Interrompete l'alimentazione e scaricate la pressione dal sistema prima di qualsiasi intervento di manutenzione.

## DESCRIZIONE

I sistemi di pressurizzazione FLOJET Water Boost sono progettati per fornire una pressione ottimale agli impianti di erogazione bevande, garantendo la massima qualità delle bevande e la longevità delle apparecchiature. Il serbatoio di grande capacità può supportare più impianti in caso di picchi di richiesta e fluttuazioni di pressione. Una soluzione ideale per compensare le cadute di pressione dovute alla filtrazione idraulica e ai lunghi periodi di funzionamento. La pompa è completamente automatica con un interruttore di risposta rapida integrato per una risposta immediata. Gli utilizzi tipici includono: impianti di erogazione bevande, carbonatori, macchine per il ghiaccio, distributori d'acqua, sistemi di filtrazione dell'acqua, valvole per l'erogazione di bevande non gassate, macchine per caffè e tè.

## INSTALLAZIONE E FUNZIONAMENTO

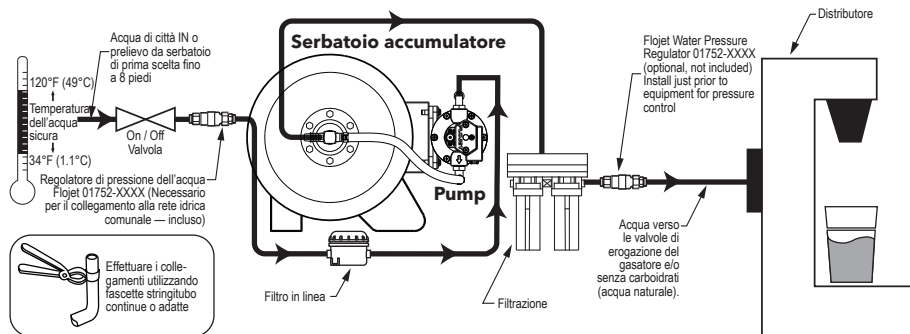

## MONTAGGIO

Il sistema di pompa booster FLOJET serie 02830 / R2830 deve essere installato in un'area asciutta e adeguatamente ventilata. Selezionare una posizione in cui l'impianto idraulico sia il più diretto possibile e il filtro di ingresso sia visibile e accessibile per la pulizia. L'unità deve essere montata su una superficie solida e stabile. Fissare saldamente la base con i quattro piedini di montaggio in gomma.

## IDRAULICA

Installare il filtro in un punto visibile e accessibile per la pulizia futura.

Utilizzare un tubo flessibile con diametro interno di 3/8" e pressione adeguata tra l'ingresso della pompa e il filtro. Collegare l'ingresso del filtro alla linea di alimentazione dell'acqua e serrare saldamente tutti i raccordi del tubo flessibile per evitare perdite d'aria.



**ATTENZIONE:** Se la linea di alimentazione idrica presenta fluttuazioni di pressione superiori a 30 PSI (2,1 bar), installare il regolatore di pressione dell'acqua incluso per limitare la pressione in ingresso a un massimo di 30 PSI (2,1 bar). La mancata osservanza di questa precauzione può invalidare la garanzia e causare lesioni personali e/o danni materiali.

Il regolatore può essere installato in qualsiasi posizione comoda tra l'alimentazione idrica e il lato di ingresso del filtro in linea.

## OPERAZIONE

1. Installare il booster e l'alimentatore in un ambiente chiuso, in un'area protetta da schizzi, fuoriuscite o sporcizia.
2. Installare le valvole di servizio (non incluse) prima e dopo il sistema, se necessario, per creare un circuito di bypass.
3. In caso di collegamento alla rete idrica comunale, installare un regolatore di pressione Flojet da 30 psi (2,1

bar) PN#01752-/01754-X2XX (incluso in tutti i modelli). La mancata osservanza di questa precauzione può invalidare la garanzia e causare lesioni personali e/o danni materiali.

4. **IMPORTANTE** – Per un corretto funzionamento, il serbatoio deve essere adeguatamente pressurizzato sul lato aria prima di avviare la pompa. La pressione di precarica del serbatoio e le relative istruzioni sono riportate sull'etichetta del prodotto. Nota: il serbatoio deve essere pressurizzato esclusivamente con aria o azoto. La mancata osservanza di questa precauzione può invalidare la garanzia.



**ATTENZIONE:** Non utilizzare CO<sub>2</sub> per la precarica dell'accumulatore. La CO<sub>2</sub> miscelata con acqua e componenti in ottone può creare una reazione chimica pericolosa.

Nota: la valvola dell'aria è una valvola standard per pneumatici. Per pressurizzare è possibile utilizzare un tubo dell'aria compressa o una pompa manuale. La pressione può essere ridotta premendo il perno centrale della valvola.

5. Collegare i raccordi di ingresso e uscita a un tubo flessibile di portata adeguata utilizzando fascette in acciaio inox a serraggio continuo. Fissare il tubo con fascette stringitubo per evitare piegature o cedimenti che potrebbero compromettere le prestazioni della pompa.
6. Aprire l'acqua in ingresso. Collegare il sistema, aprire le valvole di uscita e spurgare l'aria dal sistema. Lasciare che il sistema pompeggi per un minuto o fino a quando tutta l'aria non sia stata spurgata dal sistema. Chiudere tutte le valvole/rubinetti di scarico del sistema (ripetere l'apertura e la chiusura della/e valvola/e di erogazione secondo necessità per spurgare completamente l'aria); la pompa pressurizzerà il serbatoio, si spegnerà e funzionerà automaticamente per mantenere la pressione nel sistema.
7. Ispezionare i sistemi e l'installazione per verificare eventuali perdite e il corretto funzionamento.

8. Controllare periodicamente la precarica dell'accumulatore e ripressurizzare secondo necessità fino al raggiungimento della corretta impostazione. Vedere l'etichetta del sistema.

## PRECAUZIONI E AVVERTENZE



**Da utilizzare solo con acqua.** Non pompare liquidi infiammabili. Non utilizzare in ambienti infiammabili.



**PERICOLO DI ESPLOSIONE:** Non utilizzare per il pompaggio di liquidi infiammabili con punto di infiammabilità inferiore a 37,8 °C (100 °F). Ciò potrebbe causare un'esplosione con conseguenti lesioni personali, morte o danni materiali.



**ATTENZIONE:** sistema pressurizzato; rilasciare la pressione dal serbatoio di accumulo e dal sistema prima della manutenzione.



**ATTENZIONE:** Dopo che qualsiasi "Avviso di ebollizione dell'acqua" viene rimosso, assicurarsi di lavare e disinfettare completamente il sistema (consultare la sezione Manutenzione e sanificazione per ulteriori istruzioni). Rimuovere e riposizionare la membrana nel serbatoio o sostituire il serbatoio secondo necessità. Testare l'acqua se necessario per assicurarsi che non siano più presenti contaminanti.



**ATTENZIONE:** Regolare la pressione dell'acqua in ingresso a un massimo di 30 psi (2,1 bar). La mancata osservanza di questa precauzione può invalidare la garanzia e causare lesioni personali e/o danni alla proprietà.



**ATTENZIONE:** Non pressurizzare mai il serbatoio di accumulo a una pressione superiore a quella massima di esercizio specificata sull'etichetta del serbatoio.



**AVVISO: SMALTIMENTO DEL PRODOTTO A FINE VITA.** Gestire e smaltire tutti i rifiuti in conformità con le leggi e i regolamenti locali.

## ELETRICO



### ATTENZIONE: RISCHIO DI SCOSSA ELETTRICA!

Durante il cablaggio di una pompa elettrica, attenersi a tutte le normative elettriche e di sicurezza, nonché al più recente Codice Elettrico Nazionale (NEC) e all'Occupational Safety and Health Act (OSHA). Installare in una presa protetta da interruttore differenziale (GFCI) per la massima protezione. Scollegare l'alimentazione prima di effettuare interventi di manutenzione sull'unità.



**ATTENZIONE:** il cablaggio elettrico deve essere eseguito da personale qualificato e competente, nel rispetto di tutti i codici elettrici locali e nazionali.



**ATTENZIONE:** non utilizzare il sistema booster se presenta danni quali pressostato bruciato o rotto, clip delle porte rotte (se applicabile), cavi elettrici e/o contatti esposti.



### ATTENZIONE: RISCHIO DI DANNI AL PRODOTTO!

Assicurarsi che la fonte di alimentazione sia conforme alla tensione della pompa. Assicurarsi che tutta l'alimentazione sia scollegata prima dell'installazione o della rimozione. Utilizzare il fusibile massimo raccomandato per la protezione della pompa. L'amperaggio consigliato del fusibile è riportato sull'etichetta della pompa. La mancata installazione del dispositivo di protezione da sovraccarico corretto può causare il guasto del motore.

Per i modelli a 115 V CA, collegare il cavo di alimentazione CA a una presa/alimentatore con interruttore differenziale da 115 V CA per la massima protezione. Per i modelli a 230 V CA (24 V CC), collegare i connettori del motore della pompa e dell'adattatore CA/CC (assicurarsi che le alette di riferimento del connettore siano allineate), quindi prendere il cavo di alimentazione con la spina (assicurarsi che l'estremità corretta sia collegata all'adattatore CA/CC) e collegarlo a una presa/alimentatore con interruttore differenziale da 230 V CA per la massima protezione.

## SOSTITUZIONE POMPA

1. Scollegare l'alimentazione della pompa e chiudere la valvola di ingresso dell'acqua.
2. Aprire la valvola/rubinetto di erogazione per scaricare completamente la pressione del sistema.
3. Utilizzare carta assorbente/da officina per assorbire l'acqua residua, se necessario.
4. Rimuovere le quattro viti che fissano la pompa alla base.
5. Scollegare l'alimentazione della pompa e chiudere la valvola di ingresso dell'acqua.
6. Aprire la valvola/rubinetto di erogazione per scaricare completamente la pressione del sistema.
7. Utilizzare carta assorbente/da officina per assorbire l'acqua residua, se necessario.
8. Rimuovere le quattro viti che fissano la pompa alla base.

\*Le clip delle porte devono essere in posizione bloccata (se applicabile).

## TABELLA DELLA RISOLUZIONE DEI PROBLEMI

Sintomo	Causa possibile	Azione correttiva
La pompa non si accende o non mantiene l'adescamento dopo il funzionamento	<ul style="list-style-type: none"> <li>• Perdita d'aria nella linea di aspirazione</li> <li>• Valvola di ritegno difettosa</li> <li>• Perdita dall'alloggiamento superiore</li> <li>• Altezza di aspirazione troppo elevata</li> <li>• Detriti nella valvola di ritegno</li> </ul>	<ul style="list-style-type: none"> <li>• Riparare o sostituire</li> <li>• Sostituire</li> <li>• Serrare i bulloni</li> <li>• Abbassare la pompa</li> <li>• Pulire la valvola di ritegno</li> </ul>
La pompa funziona ma non c'è fluido	<ul style="list-style-type: none"> <li>• Tubazione di aspirazione difettosa</li> <li>• Valvola di ritegno difettosa</li> <li>• Altezza di aspirazione troppo elevata</li> <li>• Ingresso ostruito</li> <li>• Valvola della linea di ingresso chiusa</li> </ul>	<ul style="list-style-type: none"> <li>• Riparare o sostituire</li> <li>• Sostituire</li> <li>• Abbassare la pompa</li> <li>• Pulire o sostituire</li> <li>• Aprire la valvola</li> </ul>
Il motore gira troppo caldo	<ul style="list-style-type: none"> <li>• Tensione errata</li> <li>• Ventilazione insufficiente per il motore</li> </ul>	<ul style="list-style-type: none"> <li>• Controllare la tensione</li> <li>• Assicurarsi che la ventilazione sia adeguata</li> </ul>

La portata è bassa	<ul style="list-style-type: none"> <li>• Tubazione o tubo flessibile danneggiati</li> <li>• Valvola di ritegno intasata</li> <li>• Valvola di ritegno usurata</li> <li>• Tensione errata</li> </ul>	<ul style="list-style-type: none"> <li>• Pulire o sostituire</li> <li>• Eliminare l'ostruzione</li> <li>• Sostituire</li> <li>• Controllare la tensione</li> </ul>
Perdite della pompa	<ul style="list-style-type: none"> <li>• Alloggiamento superiore allentato</li> <li>• Pistoni allentati</li> <li>• Testa della pompa allentata sul motore</li> <li>• Interruttore allentato</li> </ul>	<ul style="list-style-type: none"> <li>• Stringere le viti</li> <li>• Stringere le viti del pistone</li> <li>• Stringere le viti della testa della pompa</li> <li>• Stringere l'interruttore</li> </ul>
La pompa non funziona	<ul style="list-style-type: none"> <li>• Mancanza di corrente</li> <li>• Pressostato difettoso</li> <li>• Circuito aperto del motore</li> <li>• Protezione termica interrotta</li> </ul>	<ul style="list-style-type: none"> <li>• Controllare collegamenti, fusibile, interruttori</li> <li>• Sostituire l'interruttore</li> <li>• Sostituire</li> <li>• Lasciare raffreddare il motore per 15-30 minuti</li> </ul>
Ciclo breve	<ul style="list-style-type: none"> <li>• Pressione dell'aria non corretta nel serbatoio</li> <li>• Ostruzione nelle linee dell'acqua</li> <li>• Perdita nel sistema</li> <li>• Sacca d'aria danneggiata</li> </ul>	<ul style="list-style-type: none"> <li>• Controllare/reimpostare la pressione dell'aria nel serbatoio</li> <li>• Controllare le linee dell'acqua per eventuali intasamenti o restrizioni</li> <li>• Ispezionare tutti i collegamenti per eventuali perdite</li> <li>• Sostituire la camera d'aria</li> </ul>

## MANUTENZIONE E SANIFICAZIONE



**AVVERTENZA:** Quando si utilizzano prodotti chimici per la pulizia, si consigliano guanti e protezione per gli occhi.

Controllare periodicamente (consigliato mensilmente) i collegamenti elettrici, idraulici e idraulici per verificare la presenza di allentamenti, eventuali segni di danneggiamento o qualsiasi altra anomalia. Ispezionare anche il filtro e pulirlo se necessario.

Controllare periodicamente la pressione di precarica del serbatoio di accumulo. Ciò richiederà lo spurgo di tutta la pressione dell'acqua in uscita prima di controllare o ricaricare il serbatoio. La pressione di precarica del serbatoio e le relative istruzioni sono riportate sull'etichetta del prodotto.

I sistemi di pressurizzazione richiedono una manutenzione periodica per fornire un flusso costante di acqua fresca. A seconda dell'uso e dell'ambiente a cui è soggetto il sistema, si consiglia di igienizzare il sistema prima di riporlo e prima di utilizzarlo dopo un periodo di inutilizzo. La pompa, i tubi e il serbatoio di accumulo DEVONO essere svuotati di tutta l'acqua per evitare danni in caso di esposizione a temperature di congelamento. Anche i sistemi con componenti nuovi o che sono stati soggetti a contaminazione devono essere disinfettati. Consultare le linee guida generali di igienizzazione per l'erogazione di bevande riportate di seguito.

### Attrezzatura richiesta:

- Due (2) secchi da 5 galloni (per i modelli da 2 galloni)
- Un (1) rotolo di carta/asciugamani
- Un (1) piccolo contenitore di candeggina per uso domestico
- Tubo flessibile atossico con diametro interno di 3/8" o 1/2" (lunghezza sufficiente dall'ingresso di aspirazione al fondo del secchio di alimentazione).
- Un (1) filtro (minimo 40 mesh)
- Un (1) imbuto (facoltativo)

### Preparazione:

1. Scollegare l'alimentazione della pompa e chiudere la valvola di ingresso dell'acqua.
2. Aprire la valvola/rubinetto di erogazione per scaricare completamente la pressione del sistema.
3. Utilizzare carta assorbente/da officina per assorbire l'acqua residua, se necessario.
4. Scollegare con cautela il raccordo di aspirazione dalla testa della pompa (se applicabile, sbloccare la clip di fissaggio).
5. Collegare il nuovo tubo flessibile al raccordo di aspirazione e incorporare un filtro in linea; questo tubo deve essere diretto alla fonte di alimentazione del liquido.
6. Una volta installato l'impianto idraulico, eseguire i passaggi 1 e 2 (di seguito) prima di ricollegare l'alimentazione alla pompa e proseguire con le istruzioni.
7. Testare il sistema per assicurarsi che non vi siano perdite.

\*Le clip delle porte devono essere in posizione bloccata (se applicabile).

<b>Rincer</b>	1	Per i modelli da 2 galloni, riempire un secchio pulito (di capacità minima di 5 galloni / 18,9 litri) con 4 galloni (15,1 litri) di acqua calda del rubinetto (temperatura massima di 120 °F / 49 °C) e utilizzarlo come fonte di alimentazione del liquido. Assicurarsi di utilizzare un filtro pulito per filtrare eventuali detriti/particelle che potrebbero entrare nel sistema di alimentazione.
	2	Posizionare un secchio separato da 5 galloni sotto la valvola/rubinetto di erogazione (è possibile integrare un imbuto e un tubo per dirigere il flusso del liquido dall'erogatore al secchio).
	3	Aprire la valvola/rubinetto di erogazione e versare il fluido nel secchio vuoto finché il secchio di fornitura con acqua calda del rubinetto a una temperatura massima di 49 °C (120 °F) non è vuoto.
	4	Chiudere la valvola/rubinetto di erogazione.
<b>Sanitizzare</b>	5	For 2-Gallon Models, fill a clean bucket (5 Gal / 18.9 L size minimum) with 4 gallons (15.1 L) of hot tap water, adding 2oz of household bleach; this will be used as the liquid supply source.
	6	Place a separate 5-gallon bucket under the dispensing valve/tap, (You can incorporate a funnel and tubing to direct the liquid flow from the dispenser to the bucket).
	7	Open the dispensing valve/tap and dispense fluid into the empty bucket until the line has been filled with chemical.
	8	Close the dispensing valve/tap once you see the chemical exiting the dispensing valve/tap.
	9	Keep dispensing valve/tap closed and allow chemical solution to be soaked for 15 minutes.
	10	Open the dispensing valve/tap and dispense remaining chemical cleaning fluid into the bucket until the supply bucket with the cleaning chemical is empty.
<b>Rincer</b>	11	Per i modelli da 2 galloni, riempire un secchio pulito (di capacità minima di 5 galloni / 18,9 litri) con 4 galloni (15,1 litri) di acqua calda del rubinetto (temperatura massima di 120 °F / 49 °C) e utilizzarlo come fonte di alimentazione del liquido. Assicurarsi di utilizzare un filtro pulito per filtrare eventuali detriti/particelle che potrebbero entrare nel sistema di alimentazione.
	12	Posizionare un secchio separato da 5 galloni sotto la valvola/rubinetto di erogazione (è possibile integrare un imbuto e un tubo per dirigere il flusso del liquido dall'erogatore al secchio).
	13	Aprire la valvola/rubinetto di erogazione e versare il fluido nel secchio vuoto finché il secchio di fornitura con acqua calda del rubinetto a una temperatura massima di 49 °C (120 °F) non è vuoto.
	14	Risciacquare accuratamente tutte le attrezzature e gli accessori per la pulizia prima di reinstallarli o riporli.
<b>Ripetere i passaggi precedenti secondo necessità per disinfettare completamente il sistema booster.</b>		

## GARANZIA

LA GARANZIA LIMITATA XYLEM GARANTISCE CHE QUESTO PRODOTTO È PRIVO DI DIFETTI E DI LAVORAZIONE PER UN PERIODO DI 1 ANNO DALLA DATA DI PRODUZIONE. LA GARANZIA È ESCLUSIVA E SOSTITUISCE TUTTE LE ALTRE GARANZIE ESPRESSE O IMPLICITE, LE GARANZIE, LE CONDIZIONI O I TERMINI DI QUALSIASI NATURA RELATIVI ALLE MERCI FORNITE IN QUESTO CONTESTO, COMPRESSE, SENZA LIMITAZIONE, LE GARANZIE IMPLICITE DI COMMERCIALITÀ E DI IDONEITÀ A UNO SCOPO PARTICOLARE, CHE SONO QUI ESPRESSAMENTE DISCONOSCIUTE ED ESCLUSE. SALVO QUANTO DIVERSAMENTE PREVISTO DALLA LEGGE, IL RIMEDIO ESCLUSIVO DELL'ACQUIRENTE E LA RESPONSABILITÀ COMPLESSIVA DEL VENDITORE PER LA VIOLAZIONE DI UNA QUALSIASI DELLE GARANZIE DI CUI SOPRA SONO LIMITATI ALLA RIPARAZIONE O ALLA SOSTITUZIONE DEL PRODOTTO E SARANNO IN OGNI CASO LIMITATI ALL'IMPORTO PAGATO DALL'ACQUIRENTE AI SENSI DEL PRESENTE DOCUMENTO. IN NESSUN CASO IL VENDITORE È RESPONSABILE PER QUALSIASI ALTRA FORMA DI DANNO, DIRETTO, INDIRETTO, LIQUIDATO, INCIDENTALI, CONSEGUENZIALE, PUNITIVO, ESEMPLARE O SPECIALE, INCLUSI, A TITOLO ESEMPLIFICATIVO E NON ESAUSTIVO, LA PERDITA DI PROFITTO, LA PERDITA DI RISPARMI O ENTRATE PREVISTE, LA PERDITA DI REDDITO, LA PERDITA DI AFFARI, LA PERDITA DI PRODUZIONE, LA PERDITA DI OPPORTUNITÀ O LA PERDITA DI REPUTAZIONE. LA PRESENTE GARANZIA È SOLO UNA RAPPRESENTAZIONE DELLA GARANZIA LIMITATA COMPLETA. PER UNA SPIEGAZIONE DETTAGLIATA, VISITATE IL SITO [www.xylen.com/it-it/support/](http://www.xylen.com/it-it/support/), CHIAMATE IL NUMERO DEL NOSTRO UFFICIO O SCRIVETE UNA LETTERA ALLA VOSTRA SEDE REGIONALE.

## PROCEDURA DI RESTITUZIONE

Le restituzioni in garanzia vengono effettuate tramite il luogo di acquisto. Si prega di contattare l'ente competente con la ricevuta d'acquisto per verificare la data.

## PRODUCTGEGEVENS

<b>Pompontwerp</b>	Triplex membraan
<b>Onderdelen die in contact komen met de vloeistof:</b>	
<b>Diafragma materiaal</b>	Santopreen
<b>Terugslagklepmateriaal</b>	EPDM
<b>Behuizing materiaal</b>	Nylon
<b>Accumulator tank:</b>	
<b>Diafragma materiaal</b>	Butyl
<b>Tankmateriaal</b>	SS304
<b>Tankinhoud</b>	2 gal (7,6 l)
<b>Poorten</b>	3/8" HB inlaat en uitlaat

<b>Max pompinlaatdruk</b>	30 PSI (2.1 Bar)
<b>Maximale bedrijfsdruk</b>	95 PSI (6.6 Bar)
<b>Vloeistoftemperatuur:</b>	Omgevings-/koudwater-temperaturen.

### Technisch gegevensblad:

Beschikbaar op [www.xylem.com/Flojet](http://www.xylem.com/Flojet).

Selecteer het dropdownmenu 'Flojet Producten' op de website om de productpagina van Booster te openen.

### MAATTEKENING Zie pagina 2

## ALGEMENE VEILIGHEIDSINFORMATIE

Bescherm uzelf en anderen door alle veiligheidsinformatie in acht te nemen. Schakel de stroom uit en laat de druk uit het systeem lopen voordat u onderhoud uitvoert.

## BESCHRIJVING

FLOJET Water Boost Systemen zijn ontworpen om optimale druk te leveren aan drankdispensersystemen, wat zorgt voor maximale drankkwaliteit en een lange levensduur van de apparatuur. De grote tank kan meerdere systemen ondersteunen bij piekvraag en drukschommelingen in het systeem. Een ideale oplossing om drukverlies door filtratie in de leidingen en lange looptijden te compenseren. De pomp is volledig automatisch en heeft een geïntegreerde snel reagerende schakelaar voor directe reactie. Typische toepassingen zijn onder andere: drankdispensersystemen, carbonators, ijsmachines, waterdispensers, waterfiltratiesystemen, ventielen voor de uitgifte van niet-koolzuurhoudende dranken, koffie- en theezetapparaten.

## INSTALLATIE EN BEDIENING

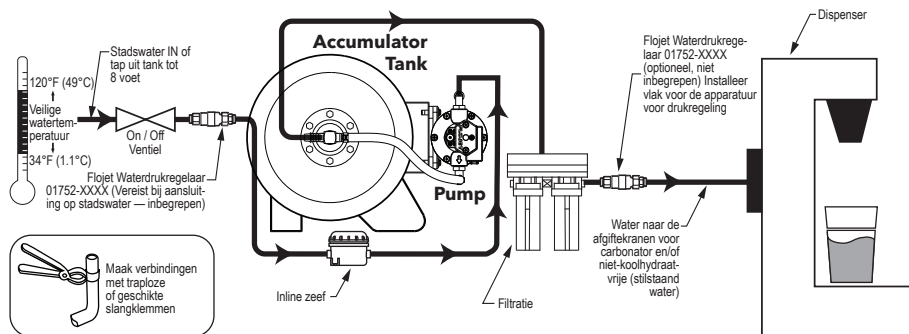

## MONTAGE

Het FLOJET 02830 / R2830-serie boosterpompsysteem moet worden gemonteerd in een droge en voldoende geventileerde ruimte.

Kies een locatie waar de leidingen zo direct mogelijk lopen en het inlaatfilter zichtbaar en toegankelijk is voor reiniging.

Het apparaat moet op een stevige, stevige ondergrond worden gemonteerd. Bevestig de basis stevig met de vier rubberen montagevoetjes.

## SANITAIR

Installeer de zeef op een zichtbare en toegankelijke locatie voor toekomstige reiniging.

Gebruik een drukslang met een binnendiameter van 3/8" (9,5 mm) en de juiste classificatie tussen de pompinlaat en de zeef. Sluit de zeefinlaat aan op de watertoevoerleiding en klem alle slangaan sluitingen goed vast om luchtlekken te voorkomen.



**WAARSCHUWING:** Als de watertoevoerleiding waterdruckschommelingen heeft die hoger kunnen zijn dan 30 PSI (2,1 bar), installeer dan de meegeleverde waterdrukregelaar om de inlaatdruk te beperken tot maximaal 30 PSI (2,1 bar). Indien u dit niet doet, kan de garantie vervallen en kan dit leiden tot persoonlijk letsel en/of schade aan eigendommen.

De regelaar kan op elke gewenste locatie tussen de watertoevoer en de inlaat van het inline-filter worden geïnstalleerd.

## WERKING

1. Installeer de booster en de voeding binnehuis, op een plek waar het beschermd is tegen spatten, morsen of vervuiling.
2. Installeer servicekleppen (niet meegeleverd) voor en na het systeem, indien nodig, om een bypasslus te creëren.
3. Bij aansluiting op de stadswaterleiding, installeer een Flojet-drukregelaar van 30 psi (2,1 bar) met onderdeelnummer 01752-/01754-X2XX (meegeleverd bij alle modellen). Indien u dit niet doet, kan de garantie vervallen en kan dit leiden tot persoonlijk letsel en/of schade aan eigendommen.
4. **BELANGRIJK – Voor een correcte werking moet de tank aan de luchtzijde op de juiste druk staan voordat de pomp wordt gestart. De vooruldruk van de tank en de instructies staan vermeld op het productetiket. Let op: de tank mag alleen met lucht of stikstof op druk worden gebracht. Indien dit niet gebeurt, kan de garantie vervallen.**



**WAARSCHUWING:** Gebruik geen CO<sub>2</sub> om de accu voor te laden. CO<sub>2</sub> gemengd met water en messing componenten kan een gevaarlijke chemische reactie veroorzaken.

Let op: het luchtventiel is een standaard bandenventiel. Een perslucht slang of handpomp kan worden gebruikt om de druk op te voeren. De druk kan worden verlaagd door op de middelste pen in het ventiel te drukken.

5. Sluit de inlaat- en uitlaatfittingen aan op een slang met de juiste capaciteit met behulp van roestvrijstalen traploze klemmen. Bevestig de slangen met kabelbinders om knikken of doorzakken te voorkomen, wat de prestaties van de pomp kan belemmeren.
6. Draai de inkomende watertoevoer open. Sluit het systeem aan, open de uitlaatkleppen en verwijder de lucht uit het systeem. Laat het systeem een minuut pompen of totdat alle lucht uit het systeem is verwijderd. Sluit alle afvoerklappen/kranen in het systeem (herhaal het openen en sluiten van de doseerlep(pen) indien nodig om de lucht volledig te verwijderen); de pomp brengt de tank onder druk, schakelt uit en werkt automatisch om de druk in het systeem te handhaven.
7. Inspecteer systemen en installaties op lekkages en een goede werking.
8. Controleer regelmatig de aanvulling van de accumulator en breng deze indien nodig opnieuw op druk tot de juiste instelling. Zie het systeemlabel.

## WAARSCHUWINGEN EN VOORZORGSMAATREGELEN



**Alleen voor gebruik met water.** Pomp geen ontvlambare vloeistoffen. Niet gebruiken in een ontvlambare omgeving.



**EXPLOSIEGEVAAR:** Niet gebruiken voor het verpompen van ontvlambare vloeistoffen met een vlampunt lager dan 37,8 °C (100 °F). Dit kan leiden tot een explosie, wat kan leiden tot persoonlijk letsel, overlijden of materiële schade.



**LET OP:** Systeem onder druk; laat de druk uit de accumulator tank en het systeem ontsnappen voordat u onderhoud uitvoert.



**WAARSCHUWING:** Nadat een "Waterkookwaarschuwing" of "Waterkookadvies" is opgeveven, moet u uw systeem volledig doorspoelen en ontsmetten (raadpleeg het gedeelte Onderhoud en Ontsmetting voor verdere instructies).

Verwijder en vervang de blaas in de tank of vervang de tank indien nodig. Test het water indien nodig om er zeker van te zijn dat er geen verontreinigingen meer aanwezig zijn.



**WAARSCHUWING:** Regel de inkomende waterdruk tot maximaal 30 psi (2,1 bar). Indien u dit niet doet, kan de garantie komen te vervallen en kan dit leiden tot persoonlijk letsel en/of schade aan eigendommen.



**WAARSCHUWING:** Zorg ervoor dat de accumulator tank nooit onder een hogere druk komt dan de maximale bedrijfsdruk die op het tanketiket staat vermeld.



**OPMERKING: VERWIJDERING VAN HET EINDE LEVENSDUUR VAN HET PRODUCT.**

Behandel en voer al het afval af in overeenstemming met de plaatselijke wet- en regelgeving.

## ELEKTRISCH



**WAARSCHUWING – RISICO OP EEN ELEKTRISCHE SCHOK!**

Volg bij het aansluiten van een elektrisch aangedreven pomp alle elektrische en veiligheidsvoorschriften, evenals de meest recente National Electrical Code (NEC) en de Occupational Safety and Health Act (OSHA). Installeer de pomp in een stopcontact met aardlekschakelaar voor maximale bescherming. Schakel de stroom uit voordat u onderhoud aan het apparaat uitvoert.



**WAARSCHUWING:** De elektrische bedrading moet worden uitgevoerd door gekwalificeerd en bekwaam personeel, in overeenstemming met alle plaatselijke en nationale elektrische voorschriften.



**WAARSCHUWING:** Gebruik het boostersysteem niet als er sprake is van schade, zoals een verbrande of kapotte drukschakelaar, kapotte poortklemmen (indien van toepassing), blootliggende elektrische draden en/of contacten.



**WAARSCHUWING – RISICO OP PRODUCTSCHADE!**

Zorg ervoor dat de stroombron geschikt is voor de pompspanning. Zorg ervoor dat alle stroom is losgekoppeld vóór installatie of verwijdering. Gebruik de maximaal aanbevolen zekering ter bescherming van de pomp. De aanbevolen ampèrewaarde van de zekering staat op het pomplabel. Indien u geen geschikte overbelastingsbeveiliging gebruikt, kan dit leiden tot motorstoringen.

Sluit voor 115 VAC het netsnoer aan op een 115 VAC stopcontact/voeding met aardlekschakelaar voor maximale bescherming.

Voor 230 VAC (24 VDC) modellen sluit u de connectoren van de pompmotor en de AC/DC-adaptor aan (zorg ervoor dat de indexribben van de connectoren uitgelijnd zijn). Neem vervolgens het netsnoer met stekker (zorg ervoor dat het juiste uiteinde is aangesloten op de AC/DC-adaptor) en sluit dit aan op een 230 VAC stopcontact/voeding met aardlekschakelaar voor maximale bescherming.

## POMPVERVANGING

1. Schakel de stroom naar de pomp uit en sluit de inlaatwaterklep.
2. Open de doseerklep/kraan om alle systeemdruk af te laten.
3. Gebruik eventueel keukenpapier om resterend water op te nemen.
4. Verwijder de vier schroeven waarmee de pomp aan de basis is bevestigd.
5. Ontgrendel de inlaat- en uitlaatpoortklemmen (indien van toepassing) en koppel de poortfittings voorzichtig los van de pompkop; verwijder de pomp.
6. Plaats de nieuwe pomp op de basis en sluit de pomp voorzichtig weer aan op de originele poortfittings.
7. Lijn de pomp opnieuw uit met de basis en draai de 4 schroeven vast met een koppel van 15 in-lbs.
8. Nadat de pomp op de basis is bevestigd en de leidingen opnieuw zijn geïnstalleerd, opent u de inlaatwaterklep, sluit u de stroomtoevoer naar de pomp weer aan en test u het systeem op lekkage.

\*Poortklemmen moeten vergrendeld zijn (indien van toepassing).

## PROBLEEM OPLOSSEN KAART

Symptoom	Mogelijke oorzaak	Corrigerende actie
De pomp kan niet worden gevuld of blijft niet gevuld na gebruik	<ul style="list-style-type: none"><li>• Luchttek in de aanzuigleiding</li><li>• Defecte terugslagklep</li><li>• Lekkende bovenbehuizing</li><li>• Aanzuighoogte te hoog</li><li>• Vuil in terugslagklep</li></ul>	<ul style="list-style-type: none"><li>• Repareer of vervang</li><li>• Vervang</li><li>• Bouten vastdraaien</li><li>• Pomp laten zakken</li><li>• Terugslagklep reinigen</li></ul>
Pomp draait maar geen vloeistof	<ul style="list-style-type: none"><li>• Defecte aanzuigleiding</li><li>• Defecte terugslagklep</li><li>• Aanzuighoogte te hoog</li><li>• Verstopte inlaat</li><li>• Inlaatleidingklep gesloten</li></ul>	<ul style="list-style-type: none"><li>• Repareer of vervang</li><li>• Vervang</li><li>• Pomp laten zakken</li><li>• Reinigen of vervangen</li><li>• Klep openen</li></ul>
Motor loopt te heet	<ul style="list-style-type: none"><li>• Spanning onjuist</li><li>• Onvoldoende ventilatie voor motor</li></ul>	<ul style="list-style-type: none"><li>• Controleer de spanning</li><li>• Zorg voor goede ventilatie</li></ul>
De stroomsnelheid is laag	<ul style="list-style-type: none"><li>• Leiding of slang is beschadigd</li><li>• Verstopte terugslagklep</li><li>• Versleten terugslagklep</li><li>• Spanning onjuist</li></ul>	<ul style="list-style-type: none"><li>• Reinigen of vervangen</li><li>• Verstopping verwijderen</li><li>• Vervangen</li><li>• Spanning controleren</li></ul>
Pomp lekt	<ul style="list-style-type: none"><li>• Bovenste behuizing los</li><li>• Zuigers los</li><li>• Pompkop los op motor</li><li>• Schakelaar los</li></ul>	<ul style="list-style-type: none"><li>• Schroeven vastdraaien</li><li>• Zuigerschroeven vastdraaien</li><li>• Pompkopschroeven vastdraaien</li><li>• Schakelaar vastdraaien</li></ul>
Pomp werkt niet	<ul style="list-style-type: none"><li>• Geen stroom</li><li>• Defecte drukschakelaar</li><li>• Motor heeft een open circuit</li><li>• Thermische beveiliging is uitgeschakeld</li></ul>	<ul style="list-style-type: none"><li>• Controleer aansluitingen, zekering, stroomonderbrekers</li><li>• Vervang schakelaar</li><li>• Vervang</li><li>• Laat motor 15-30 minuten afkoelen</li></ul>
Korte cycli	<ul style="list-style-type: none"><li>• Onjuiste luchtdruk in de tank</li><li>• Verstopping in de waterleidingen</li><li>• Lek in het systeem</li><li>• Beschadigde blaas</li></ul>	<ul style="list-style-type: none"><li>• Controleer/reset de luchtdruk in de tank</li><li>• Controleer de waterleidingen op verstoppingen of beperkingen</li><li>• Inspecteer alle aansluitingen op lekken</li><li>• Vervang de blaas</li></ul>

## ONDERHOUD EN SANITATIE



**WAARSCHUWING:** Bij gebruik van schoonmaakmiddelen worden handschoenen en oogbescherming aanbevolen.

Controleer regelmatig (maandelijks aanbevolen) de elektrische aansluitingen, hydraulische aansluitingen en het leidingwerk op loszitten, tekenen van schade of andere ongewone zaken. Inspecteer ook het filter en reinig het indien nodig.

Controleer regelmatig de voordruk van de accumulortank. Dit vereist het aftappen van alle uitlaatwaterdruk voordat de tank wordt gecontroleerd of bijgevuld. De voordruk van de tank en de instructies staan vermeld op het productetiket.

Boostersystemen vereisen periodiek onderhoud om een constante stroom vers water te leveren. Afhankelijk van het gebruik en de omgeving waarin het systeem zich bevindt, wordt ontsmetting aanbevolen vóór opslag en vóór gebruik van het watersysteem na een periode van opslag. De pomp, slangen en accumulortank MOETEN worden afgetapt om schade te voorkomen bij blootstelling aan temperaturen onder het vriespunt. Systemen met nieuwe componenten, of componenten die besmet zijn geweest, moeten ook worden gedesinfecteerd. Zie hieronder de algemene richtlijnen voor desinfectie van dranken.

**Benodigde apparatuur:**

- Twee (2) emmers van 5 gallon (voor modellen van 2 gallon)
- Eén (1) rol keukenpapier/winkelhanddoek
- Eén (1) klein bakje bleekmiddel
- 3/8" of 1/2" binnendiameter, niet-giftige, flexibele slang (voldoende lengte van de aanzuigopening tot de bodem van de emmer).
- Eén (1) zeef (minimaal 40 mesh)
- Eén (1) trechter (optioneel)

**Vorbereiding:**

1. Schakel de stroom naar de pomp uit en sluit de inlaatwaterklep.
2. Open de doseerklep/kraan om alle systeemdruk af te laten.

3. Gebruik keukenpapier om eventueel resterend water op te nemen.
4. Koppel de aansluiting van de aanzuiginlaatpoort voorzichtig los van de pompkop (ontgrendel indien van toepassing de poortclip).
5. Sluit de nieuwe slang aan op de inlaataansluiting van de aanzuigopening en monteer een inlinefilter, deze leiding moet op de vloeistoftoevoer worden aangesloten.
6. Nadat de leidingen zijn geïnstalleerd, voert u stap 1 en 2 (hieronder) uit voordat u de stroomtoevoer naar de pomp weer aansluit en verdergaat met de instructies.
7. Test het systeem om lekkages te voorkomen.

\*Poortklemmen moeten vergrendeld zijn (indien van toepassing).

<b>Afspoelen</b>	1	Voor modellen van 2 gallon vult u een schone emmer (minimaal 5 gallon / 18,9 liter) met 4 gallon (15,1 liter) heet kraanwater (maximaal 120 °F / 49 °C) en gebruikt u dit als vloeistoftoevoer. Zorg ervoor dat er een schone zeef wordt gebruikt om te voorkomen dat vuil/deeltjes in het boostersysteem terechtkomen.
	2	Plaats een aparte emmer van 5 gallons onder de doseerklep/kraan. (U kunt een trechter en slang gebruiken om de vloeistofstroom van de dispenser naar de emmer te leiden.)
	3	Open de doseerklep/kraan en doseer vloeistof in de lege emmer totdat de voorraademmer met heet kraanwater (max. 49°C) leeg is.
	4	Sluit de doseerklep/kraan.
<b>Saniteten</b>	5	Voor modellen van 2 gallon vult u een schone emmer (minimaal 5 gallon/18,9 liter) met 4 gallons (15,1 liter) heet kraanwater en voegt u er 2 oz bleekmiddel aan toe. Dit wordt gebruikt als vloeistoftoevoerbron.
	6	Plaats een aparte emmer van 5 gallons onder de doseerklep/kraan. (U kunt een trechter en slang gebruiken om de vloeistofstroom van de dispenser naar de emmer te leiden.)
	7	Open de doseerklep/kraan en doseer vloeistof in de lege emmer totdat de leiding gevuld is met chemicaliën.
	8	Sluit het doseerveentiel/kraantje zodra u ziet dat de chemische stof uit het doseerveentiel/kraantje komt.
	9	Houd de doseerklep/kraan gesloten en laat de chemische oplossing 15 minuten inwerken.
	10	Open de doseerklep/kraan en giet de resterende chemische reinigingsvloeistof in de emmer totdat de emmer met reinigingsmiddel leeg is.
<b>Afspoelen</b>	11	Voor modellen van 2 gallon vult u een schone emmer (minimaal 5 gallon / 18,9 liter) met 4 gallon (15,1 liter) heet kraanwater (maximaal 120 °F / 49 °C) en gebruikt u dit als vloeistoftoevoer. Zorg ervoor dat er een schone zeef wordt gebruikt om te voorkomen dat vuil/deeltjes in het boostersysteem terechtkomen.
	12	Plaats een aparte emmer van 5 gallons onder de doseerklep/kraan. (U kunt een trechter en slang gebruiken om de vloeistofstroom van de dispenser naar de emmer te leiden.)
	13	Open de doseerklep/kraan en doseer vloeistof in de lege emmer totdat de voorraademmer met heet kraanwater (max. 49°C) leeg is.
	14	Spoel alle reinigingsapparatuur en fittingen grondig af voordat u ze opnieuw installeert of opbergt.
<b>Herhaal bovenstaande stappen indien nodig om het boostersysteem grondig te ontsmetten.</b>		

**GARANTIE**

XYLEM BEPERKTE GARANTIE GARANDEERT DAT DIT PRODUCT VRIJ IS VAN DEFECTEN EN VAKMANSCHAP VOOR EEN PERIODE VAN 1 JAAR VANAF DE DATUM VAN FABRICAGE. DE GARANTIE IS EXCLUSIEF EN KOMT IN DE PLAATS VAN ALLE ANDERE UITDRUKKELIJKE OF STILZWIJGENDE GARANTIES, WAARBOVEN, VOORWAARDEN OF BEPALINGEN VAN WELKE AARD DAN OOK MET BETREKKING TOT DE GOEDEREN DIE HIERONDER WORDEN GELEVERD, MET INBEGRIJP VAN MAAR NIET BEPERKT TOT ALLE STILZWIJGENDE GARANTIES VAN VERKOOPBAARHEID EN GESCHIKTHEID VOOR EEN BEPAALD DOEL. DIE HIERBIJ UITDRUKKELIJK WORDEN AFGEWEEZEN EN UITGESLOTEN. BEHALVE INDIEN WETTELIJK ANDERS BEPAALD, IS HET EXCLUSIEVE RECHTSMIDDE VAN DE KOPER EN DE TOTALE AANSPRAKELIJKHEID VAN DE VERKOPER VOOR INBREUKEN OP EEN VAN DE VOORGAANDE GARANTIES BEPERKT TOT DE REPARATIE OF VERVANGING VAN HET PRODUCT EN ZAL IN ALLE GEVALLEN BEPERKT ZIJN TOT HET BEDRAG DAT DE KOPER OP GROND HIERVAN HEEFT BETAALD. IN GEEN GEVAL IS DE VERKOPER AANSPRAKELIJK VOOR ENIGE ANDERE VORM VAN SCHADE, HETZIJ DIRECTE, INDIRECTE, GELIQUIDEERDE, INCIDENTELE, GEVOLG-, PUNITIEVE, EXEMPLARISCHE OF SPECIALE SCHADE, MET INBEGRIJP VAN MAAR NIET BEPERKT TOT WINSTDERIVING, VERLIES VAN VERWACHTTE BESPARINGEN OF INKOMSTEN, VERLIES VAN INKOMSTEN, VERLIES VAN ZAKEN, VERLIES VAN PRODUCTIE, VERLIES VAN KANSEN OF VERLIES VAN REPUTATIE. DEZE GARANTIE IS SLECHTS EEN WEERGAVE VAN DE VOLLEDIGE BEPERKTE GARANTIE. VOOR EEN GEDETEILLEERDE UITLEG, BEZOEK [ONS.OPWWW.XYLEM.COM/NL-NL/SUPPORT/](http://ONS.OPWWW.XYLEM.COM/NL-NL/SUPPORT/), BEL ONS VERMELDE KANTOORNUMMER, OF SCHRIJF EEN BRIEF NAAR UW REGIONAAL KANTOOR.

**TERUGKEERPROCEDURE**

Retourkopen onder garantie verlopen via de plaats van aankoop. Neem contact op met de juiste instantie met een aankoopbewijs om de datum te verifiëren.

## PRODUKTDATA

<b>Pumpdesign</b>	Triplex Diaphragm
<b>Delar i kontakt med vätskan:</b>	
<b>Diafragmamaterial</b>	Santopren
<b>Backventilmaterial</b>	EPDM
<b>Material för hölje</b>	Nylon
<b>Akkumulatortank:</b>	
<b>Diafragmamaterial</b>	Butyl
<b>Tankmaterial</b>	SS304
<b>Tankvolym</b>	7,6 liter (2 gal)
<b>Portar</b>	3/8" HB inlopp och utlopp

<b>Max pumpinloppstryck</b>	30 PSI (2.1 Bar)
<b>Max driftstryck</b>	95 PSI (6.6 Bar)
<b>Vätsketemperatur:</b>	Omgivnings-/kallt vattentemperaturer.

### Tekniskt datablad:

Tillgänglig på [www.xylem.com/Flojet](http://www.xylem.com/Flojet).

Välj rullgardinsmenyn Flojet Products på webbplatsen för att hitta Booster-produktsidan.

## DIMENSIONELL RITNING Se sidan 2

## ALLMÄN SÄKERHETSINFORMATION

Skydda dig själv och andra genom att följa all säkerhetsinformation. Stäng av strömmen och töm trycket från systemet före service.

## BESKRIVNING

FLOJET Water Boost-system är utformade för att ge optimalt tryck till dryckesdispensersystem för att säkerställa maximal dryckes kvalitet och utrustningens livslängd. Den stora tanken kan stödja flera system vid toppbelastning och systemtryckfluktuationer. En idealisk lösning för att kompensera för tryckfall på grund av VVS-filtrering och långa driftr. Pumpen är helautomatisk med en integrerad snabbreaktionsbrytare för omedelbar respons. Typiska användningsområden inkluderar: Dryckesdispensersystem, kolsyrare, ismaskiner, vattendispensrar, vattenfiltreringssystem, dispenseringsventiler för icke-kolsyrade drycker, kaffe- och tebyggare.

## INSTALLATION OCH DRIFT

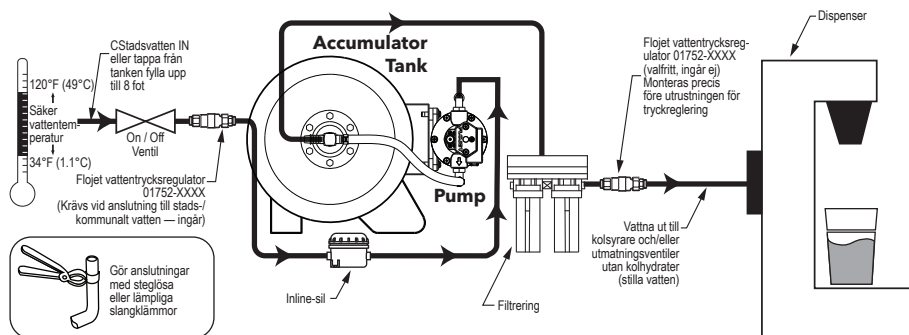

## MONTERING

FLOJET 02830 / R2830-seriens boosterpumpssystem ska monteras i ett torrt och tillräckligt ventilerat utrymme.

Välj en plats där rörledningen är så direkt som möjligt och inloppsfilteret är synligt och åtkomligt för rengöring.

Enheten ska monteras på en säker och solid yta. Fäst basen ordentligt med de fyra gummifötterna.

## VVS-arbete

Montera silen på en synlig och tillgänglig plats för framtida rengöring.

Använd en tryckslang med lämplig diameter på 3/8" (invädd diameter) mellan pumpens inlopp och silen. Anslut silens inlopp till vattenledningen och kläm fast alla slanganslutningar ordentligt för att undvika luftläckage.



**WARNING:** Om vattenförsörjningsledningen har vattentrycksfluktuationer som kan överstiga 30 PSI (2,1 bar) — installera den medföljande vattentrycksregulatorn för att begränsa inloppstrycket till maximalt 30 PSI (2,1 bar). Underlåtenhet att göra detta kan ogiltigförklara garantin och resultera i personskada och/eller egendomsskada.

Regulatorn kan installeras på valfri lämplig plats mellan vattenförsörjningen och inloppssidan av den inbyggda silen.

## DRIFT

1. Installera boostern och strömförsörjningen inomhus, i ett område skyddat från stänk, spill eller smuts.
2. Installera serviceventiler (ingår ej) före och efter systemet efter behov för att skapa en systembypass-slinga.
3. Om du ansluter till stadens vattenledning, installera en 30 psi (2,1 bar) Flojet-trickregulator, artikelnummer 01752-/01754-X2XX (ingår i alla modeller). Underlåtenhet att göra detta kan ogiltigförklara garantin och resultera i personskada och/eller egendomsskada.
4. **VIKTIGT** – För korrekt drift måste tanken vara ordentligt trycksatt på luftsidan innan pumpen startas. Tankens förtryck och instruktioner anges på produktetiketten. Obs! Tanken ska endast trycksättas med luft eller kväve. Underlåtenhet att göra detta kan ogiltigförklara garantin.



**VARNING:** Använd inte CO<sub>2</sub> för förladdning av ackumulatorm. CO<sub>2</sub> blandat med vatten och mättningskomponenter kan skapa en farlig kemisk reaktion.

Obs! Luftventilen är en vanlig däckventil. Tryckluftslang eller handpump kan användas för att trycksätta. Trycket kan minskas genom att trycka på mittstiftet i ventilen.

5. Anslut inlopps- och utloppskopplingar till lämplig slang med hjälp av steglösa klämmor i rostfritt stål. Fäst slangarna med buntband för att förhindra att de böjs eller hänger, vilket kan hindra pumpens prestanda.
6. Slå på inkommande vatten. Anslut systemet och öppna utloppsventilerna och töm luften ur systemet. Låt systemet pumpa i en minut eller tills all luft har tömts ur systemet. Stäng alla utloppsventiler/krantar i systemet (Upprepa öppning och stängning av utmatningsventilen/ventilerna efter behov för att tömma luften helt); pumpen kommer att trycksätta tanken, stänga av och köra automatiskt för att bibehålla trycket i systemet.
7. Inspektera system och installationer för läckor och korrekt funktion.
8. Kontrollera regelbundet ackumulatorms förladdning och återtrycka den vid behov för korrekt inställning. Se systemetiketten.

## VARNINGAR OCH FÖRSIKTIGHETSÅTGÄRDER



**Endast för användning med vatten.** Pumpa inte brandfarliga vätskor. Använd inte i brandfarlig miljö.



**EXPLOSIONSRISK:** Använd inte för pumpning av brandfarliga vätskor med en flampunkt under 37,8 °C. Detta kan leda till explosion som kan orsaka personskada, dödsfall eller egendomsskada.



**VARNING:** Trycksatt system; släpp ut trycket från ackumulatortanken och systemet före service.



**VARNING:** Efter att eventuella "Vattenkokningsvarningar" eller "Vattenkokningsråd" har hävts, se till att spola och sanera systemet helt (se avsnittet Underhåll och sanering för ytterligare instruktioner). Ta bort och sätt tillbaka blåsan i tanken eller byt ut tanken vid behov. Testa vattnet vid behov för att säkerställa att det inte längre finns några föroreningar.



**VARNING:** Reglera inkommande vattentryck till max 30 psi (2,1 bar). Underlåtenhet att göra detta kan ogiltigförklara garantin och resultera i personskada och/eller egendomsskada.



**VARNING:** Trycksatt aldrig ackumulatortanken högre än det maximala drifttrycket som anges på tankens etikett.



**ANMÄRKNING:  
AVFALLSHANTERING AV PRODUKTEN.**

Hantera och kassera allt avfall i enlighet med lokala lagar och förordningar.

## ELEKTRISK



**VARNING – RISK FÖR ELEKTRISK STÖT!**

Vid anslutning av en eldriven pump, följ alla elektriska och säkerhetsföreskrifter, såväl som den senaste National Electrical Code (NEC) och Occupational Safety and Health Act (OSHA). Installera i ett jordfelskyddat uttag för maximalt skydd. Koppla bort strömmen innan du utför service på enheten.



**VARNING:** Elinstallationer ska utföras av kvalificerad och kompetent personal, i enlighet med alla lokala och nationella elföreskrifter.



**VARNING:** Använd inte boostersystemet om det uppvisar skador, såsom bränd eller trasig tryckbrytare, trasiga portklämmor (om tillämpligt), exponerad elkabel och/eller kontakter.



**VARNING – RISK FÖR PRODUKTSKADA!**

Se till att strömkällan överensstämmer med pumpens spänning. Se till att all ström är fränkopplad före installation eller borttagning. Använd den maximala rekommenderade säkring för pumpskydd. Rekommenderad säkringsamperevärde finns på pumpens etikett. Om korrekt överbelastningssanordning används kan det leda till motorfel.

För 115 V AC, anslut nätsladden till ett 115 V AC jordfelsbrytaruttag/strömförsörjning för maximalt skydd.

För 230 V AC (24 V DC) modeller, para ihop kontaktarna från pumppmotorn och AC/DC-adaptorn (se till att kontaktens in-dextribbor är i linje), ta sedan nätsladden med kontakten (se till att rätt ände är ansluten till AC/DC-adaptorn) och anslut den till ett 230 V AC jordfelsbrytaruttag/strömförsörjning för maximalt skydd.

## BYTE AV PUMP

1. Koppla bort strömmen till pumpen och stäng inloppsvattenventilen.
2. Öppna utmatningsventilen/kranten för att avlasta allt systemtryck.
3. Använd butiks-/pappershanddukar för att absorbera eventuellt kvarvarande vatten efter behov.
4. Ta bort de fyra skruvarna som fäster pumpen vid basen.
5. Lås upp inlopps- och utloppsportklämmorna (om tillämpligt) och koppla försiktigt bort portkopplingarna från pumphuvudet. Ta bort pumpen.
6. Placera den nya pumpen på basen och anslut försiktigt pumpen till de ursprungliga portkopplingarna.
7. Rikta in pumpen mot basen och dra åt de fyra skruvarna med ett vridmoment på 15 in-lbs.
8. Rätt pumpen har fästs på basen och rören har installerats om, öppna inloppsvattenventilen, anslut strömmen till pumpen igen och testa systemet för att säkerställa att det inte finns några läckor.

\*Portklämmorna ska vara i låst läge (om tillämpligt).

## FELSÖKNINGSDIAGRAM

Symptom	Möjliga orsaker	Korrigerande åtgärder
Pumpen fyller inte eller bibehåller fyllningen efter drift	<ul style="list-style-type: none"><li>• Luftläcka i sugledningen</li><li>• Defekt backventil</li><li>• Övre hölje läcker</li><li>• För hög sughöjd</li><li>• Skräp i backventilen</li></ul>	<ul style="list-style-type: none"><li>• Reparera eller byt ut</li><li>• Byt ut</li><li>• Dra åt bultarna</li><li>• Sänk pumpen</li><li>• Rengör backventilen</li></ul>
Pumpen går men ingen vätska	<ul style="list-style-type: none"><li>• Felaktig sugledning</li><li>• Defekt backventil</li><li>• För hög sughöjd</li><li>• Tilltäppt inlopp</li><li>• Inloppsventil stängd</li></ul>	<ul style="list-style-type: none"><li>• Reparera eller byt ut</li><li>• Byt ut</li><li>• Nedre pump</li><li>• Rengör eller byt ut</li><li>• Öppna ventilen</li></ul>
Motorn går för varm	<ul style="list-style-type: none"><li>• Felaktig spänning</li><li>• Otillräcklig ventilation för motorn</li></ul>	<ul style="list-style-type: none"><li>• Check voltage</li><li>• Insure proper ventilation</li></ul>
Flödes hastigheten är låg	<ul style="list-style-type: none"><li>• Rörledning eller slang är skadad</li><li>• Tilltäppt backventil</li><li>• Sliten backventil</li><li>• Felaktig spänning</li></ul>	<ul style="list-style-type: none"><li>• Rengör eller byt ut</li><li>• Rensa hinder</li><li>• Byt ut</li><li>• Kontrollera spänningen</li></ul>
Pumpläckor	<ul style="list-style-type: none"><li>• Övre hölje löst</li><li>• Lösa kolvar</li><li>• Lös pumphuvud på motor</li><li>• Lös brytare</li></ul>	<ul style="list-style-type: none"><li>• Dra åt skruvarna</li><li>• Dra åt kolvskruvorna</li><li>• Dra åt pumphuvudets skruvar</li><li>• Dra åt brytaren</li></ul>
Pumpen går inte	<ul style="list-style-type: none"><li>• Ingen ström</li><li>• Defekt tryckbrytare</li><li>• Motorn har avbrott</li><li>• Termoskyddet har stängts av</li></ul>	<ul style="list-style-type: none"><li>• Kontrollera anslutningar, säkring, brytare</li><li>• Byt ut brytare</li><li>• Byt ut</li><li>• Låt motorn svalna i 15–30 minuter</li></ul>
Korta cykler	<ul style="list-style-type: none"><li>• Felaktigt lufttryck i tanken</li><li>• Blockering i vattenledningar</li><li>• Läckage i systemet</li><li>• Skadad blåsa</li></ul>	<ul style="list-style-type: none"><li>• Kontrollera/återställ lufttrycket i tanken</li><li>• Kontrollera vattenledningarna för blockeringar eller begränsningar</li><li>• Inspektera alla anslutningar för läckor</li><li>• Byt blåsa</li></ul>

## UNDERHÅLL OCH SANITERING



**WARNING:** Vid användning av rengöringskemikalier rekommenderas handskar och ögonskydd.

Kontrollera regelbundet (månadsvis) elektriska anslutningar, hydrauliska anslutningar och rörledningar för löshet, tecken på skador eller något annat ovanligt. Inspektera även silen och rengör vid behov.

Kontrollera ackumulatortankens förtryck regelbundet. Detta kräver att allt utloppsvattentryck avluftas innan tanken kontrolleras eller fylls på igen. Tankens förtryck och instruktioner anges på produktetiketten.

Boostersystemet kräver regelbundet underhåll för att leverera ett jämnt flöde av färskvatten. Beroende på användning och den miljö som systemet utsätts för rekommenderas desinficering före förvaring och innan vattensystemet används efter en tids förvaring. Pumpen, slangarna och ackumulatortanken MÅSTE tömmas på allt vatten för att undvika skador om de utsätts för frystemperaturer. System med nya komponenter, eller sådana som har utsatts för kontaminering, bör också desinficeras. Se nedan allmänna desinficeringsriktlinjer för dryckesutmatning.

### Utrustning som behövs:

- Två (2) 5-gallons hinkar (för 2-gallonsmodeller)
- En (1) rulle pappers-/handduk
- En (1) liten behållare med hushållsblekmedel
- En giftfri, flexibel slang med 3/8" eller 1/2" innerdiameter (tillräcklig längd från suginloppet till botten av matarhinken).
- En (1) sil (minst 40 mesh)
- En (1) tratt (valfritt)

### Förberedelse:

1. Koppla bort strömmen till pumpen och stäng inloppsventilen för vatten.
2. Öppna utmatningsventilen/kranen för att avlasta allt systemtryck.
3. Använd butiks-/pappershanddukar för att absorbera eventuellt kvarvarande vatten efter behov.
4. Koppla försiktigt bort suginloppskopplingen från pumphuvudet (läs upp portklämman om tillämpligt).
5. Anslut den nya slangledningen till suginloppets anslutning och montera ett inbyggt silrör; denna ledning ska ledas till vätskekällan.

6. När rören är installerade, utför steg 1 och 2 (nedan) innan du ansluter strömmen till pumpen igen och fortsätter med instruktionerna.
7. Testa systemet för att säkerställa att det inte finns några läckor.

\*Portklämmorna ska vara i låst läge (om tillämpligt).

<b>Skölj</b>	1	För modeller på 2 gallon, fyll en ren hink (minst 5 gallon / 18,9 liter) med 4 gallon (15,1 liter) varmt kravvatten (max 49 °C) och använd den som vätskekälla. Se till att en ren sil används för att filtrera bort skräp/partiklar från att komma in i boostersystemet.
	2	Placera en separat hink på 23 liter under doseringsventilen/kranen. (Du kan använda en tratt och slang för att styra vätskeflödet från doseringsapparaten till hinken).
	3	Öppna doseringsventilen/kranen och håll vätska i den tomma hinken tills förrådshinken med varmt kravvatten, max 49 °C, är tom.
	4	Stäng utmatningsventilen/kranen.
<b>Sanera</b>	5	För modeller på 2 gallon, fyll en ren hink (minst 5 gallon / 18,9 liter) med 4 gallon (15,1 liter) varmt kravvatten och tillsätt 60 ml blekmedel. Detta kommer att användas som vätskekälla.
	6	Placera en separat hink på 23 liter under doseringsventilen/kranen. (Du kan använda en tratt och slang för att styra vätskeflödet från doseringsapparaten till hinken).
	7	Öppna doseringsventilen/kranen och håll vätska i den tomma hinken tills ledningen har fyllts med kemikalier.
	8	Stäng doseringsventilen/kranen när du ser att kemikalien kommer ut ur doseringsventilen/kranen.
	9	Håll doseringsventilen/kranen stängd och låt den kemiska lösningen blötläggas i 15 minuter.
	10	Öppna doseringsventilen/kranen och håll ut resterande kemisk rengöringsvätska i hinken tills förrådshinken med rengöringskemikalien är tom.
<b>Skölj</b>	11	För modeller på 2 gallon, fyll en ren hink (minst 5 gallon / 18,9 liter) med 4 gallon (15,1 liter) varmt kravvatten (max 49 °C) och använd den som vätskekälla. Se till att en ren sil används för att filtrera bort skräp/partiklar från att komma in i boostersystemet.
	12	Placera en separat hink på 23 liter under doseringsventilen/kranen. (Du kan använda en tratt och slang för att styra vätskeflödet från doseringsapparaten till hinken).
	13	Öppna doseringsventilen/kranen och håll vätska i den tomma hinken tills förrådshinken med varmt kravvatten, max 49 °C, är tom.
	14	Skölj all rengöringsutrustning och alla tillbehör noggrant före återinstallation eller förvaring.
<b>Upprepa stegen ovan efter behov för att noggrant sanera boostersystemet.</b>		

## GARANTI

XYLEM BEGRÄNSAD GARANTI GARANTERAR ATT DENNA PRODUKT ÄR FRI FRÅN DEFEKTER OCH TILLVERKNINGSFEL UNDER EN PERIOD AV 1 ÅR FRÅN TILLVERKNINGSDATUM. GARANTIN ÄR EXKLUSIV OCH ERSÄTTER ALLA ANDRA UTTRYCKLIGA ELLER UNDERFÖRSTÅDDA GARANTIER, GARANTIER, VILLKOR ELLER BESTÄMMELSER AV VILKET SLAG SOM HELST AVSEENDE DE VAROR SOM TILLHANDAHÅLLS ENLIGT DETTA AVTAL, INKLUSIVE, UTAN BEGRÄNSNING, ALLA UNDERFÖRSTÅDDA GARANTIER FÖR SÄLJBARHET OCH LÄMPLIGHET FÖR ETT VISST ÄNDAMÅL, VILKA HÄRMED UTTRYCKLIGEN FÖRKASTAS OCH UTESLUTS. OM INTE ANNAT FÖRESKRIVS I LAG, ÄR KÖPARENS EXKLUSIVA RÄTTSMEDEL OCH SÄLJARENS SAMMANLAGDA ANSVAR FÖR BROTT MOT NÅGON AV DE FÖREGÅENDE GARANTIerna BEGRÄNSAT TILL ATT REPARERA ELLER BYTA UT PRODUKTEN OCH SKA I SAMTLIGA FALL BEGRÄNSAS TILL DET BELÖPP SOM KÖPAREN HAR BETALAT ENLIGT DETTA AVTAL. SÄLJAREN ÄR UNDER INGA OMSTÄNDIGHETER ANSVARIG FÖR NÅGON ANNAN FORM AV SKADA, VARE SIG DIREKT, INDIREKT, LIKVIDERAD, TILLFÄLLIG, FÖLJDSKADA, STRAFFSKADA, EXEMPLARISK ELLER SÄRSKILD SKADA, INKLUSIVE MEN INTE BEGRÄNSAT TILL FÖRLUST AV VINST, FÖRLUST AV FÖRVÄNTADE BESPARINGAR ELLER INTÄKTER, INKOMSTFÖRLUST, FÖRLUST AV AFFÄRSVERKSAMHET, PRODUKTIONSFÖRLUST, FÖRLUST AV MÖJLIGHETER ELLER FÖRLUST AV ANSEENDE. DENNA GARANTI ÄR ENDAST EN REPRESENTATION AV DEN FULLSTÄNDIGA BEGRÄNSADE GARANTIN. FÖR EN DETALJERAD FÖRKLARING, BESÖK OSS PÅ [www.xylen.com/sv-se/support/](http://www.xylen.com/sv-se/support/), RING VÅRT ANGIVNA KONTORSNUMMER ELLER SKRIV ETT BREV TILL DITT REGIONALA KONTOR.

## ÅTERVÄNDANDEFÖRFARANDE

Garantiåterlämningar sker via köpstället. Kontakta lämplig enhet med ett kvitto på köpet för att verifiera datumet.

## DATOS DEL PRODUCTO

Diseño de la bomba	Diafragma triple
Partes en contacto con el líquido:	
Material del diafragma	Santopreno
Material de la válvula de retención	EPDM
Material de la carcasa	Nylon
Tanque acumulador:	
Material del diafragma	Butyl
Material del tanque	SS304
Volumen del tanque	7.6 l (2 galones)
Puertos	Entrada y salida HB de 3/8"

Presión máxima de entrada de la bomba	30 PSI (2.1 Bar)
Presión máxima de funcionamiento	95 PSI (6.6 Bar)
Liquid Temperature:	Ambient / cold water temperatures.

## Ficha técnica:

Disponible en [www.xylem.com/Flojet](http://www.xylem.com/Flojet).

Seleccione el menú desplegable de productos Flojet en el sitio web para encontrar la página del producto Booster.

## DIBUJO DIMENSIONAL Consulte la página 2

## INFORMACIÓN GENERAL DE SEGURIDAD

Protéjase y proteja a los demás siguiendo toda la información de seguridad. Desconecte la alimentación y descargue la presión del sistema antes de realizar cualquier mantenimiento.

## DESCRIPCIÓN

Los sistemas de impulsión de agua FLOJET están diseñados para proporcionar una presión óptima a los sistemas de dispensación de bebidas, garantizando así la máxima calidad y durabilidad del equipo. El tanque de gran capacidad puede soportar múltiples sistemas durante picos de demanda y fluctuaciones de presión. Es una solución ideal para compensar las caídas de presión causadas por la filtración de tuberías y los largos recorridos. La bomba es totalmente automática e incorpora un interruptor de reacción rápida para una respuesta inmediata. Sus usos típicos incluyen: sistemas de dispensación de bebidas, carbonatadores, máquinas de hielo, dispensadores de agua, sistemas de filtración de agua, válvulas dispensadoras de bebidas sin gas, cafeteras y teteras.

## INSTALACIÓN Y FUNCIONAMIENTO

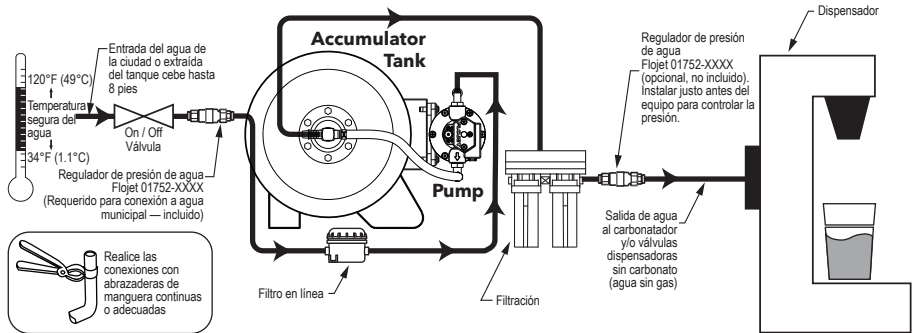

## MONTAJE

El sistema de bomba de refuerzo FLOJET serie 02830 / R2830 debe instalarse en un área seca y bien ventilada.

Seleccione una ubicación donde la tubería esté lo más directa posible y el filtro de entrada sea visible y accesible para su limpieza.

La unidad debe instalarse sobre una superficie sólida y segura. Fije la base firmemente con las cuatro patas de montaje de goma.

## PLOMERÍA

Instale el filtro en un lugar visible y accesible para su posterior limpieza.

Utilice una manguera de presión de 3/8" de diámetro interior con la clasificación adecuada entre la entrada de la bomba y el filtro. Conecte la entrada del filtro a la línea de suministro de agua y sujete firmemente todas las conexiones de la manguera para evitar fugas de aire.



**ADVERTENCIA:** Si la línea de suministro de agua presenta fluctuaciones de presión que pueden superar los 30 PSI (2,1 bar), instale el regulador de presión de agua incluido para limitar la presión de entrada a un máximo de 30 PSI (2,1 bar). De lo contrario, la garantía podría quedar anulada y causar lesiones personales o daños materiales.

El regulador se puede instalar en cualquier ubicación conveniente entre el suministro de agua y el lado de entrada del filtro en línea.

## FUNCIONAMIENTO

1. Instale el amplificador y la fuente de alimentación en interiores, en un área protegida de salpicaduras, derrames y suciedad.
2. Instale válvulas de servicio (no incluidas) antes y después del sistema, según sea necesario, para crear un circuito de derivación.
3. Si se conecta a la red de suministro de agua municipal, instale un regulador de presión Flojet de 30 psi (2,1 bar) PN#01752-/01754-X2XX (incluido con todos los modelos). De lo contrario, la garantía podría quedar anulada y se producirán lesiones personales o daños materiales.
4. **IMPORTANTE:** Para un funcionamiento correcto, el tanque debe estar correctamente presurizado en el lado de aire antes de arrancar la bomba. La presión de precarga del tanque y las instrucciones se indican en la etiqueta del producto. **Nota:** El tanque debe presurizarse únicamente con aire o nitrógeno. De lo contrario, la garantía podría quedar anulada.



**ADVERTENCIA:** No utilice CO<sub>2</sub> para precargar el acumulador. El CO<sub>2</sub> mezclado con agua y componentes de latón puede provocar una reacción química peligrosa.

Nota: La válvula de aire es una válvula de neumático estándar. Se puede usar una manguera de aire comprimido o una bomba manual para presurizar. La presión se puede reducir presionando el pasador central de la válvula.

5. Conecte las conexiones de entrada y salida a una manguera con la clasificación adecuada utilizando abrazaderas de acero inoxidable de ajuste continuo. Sujete la tubería con bridas para evitar dobleces o hundimientos que puedan afectar el rendimiento de la bomba.
6. Abra el suministro de agua. Conecte el sistema, abra las válvulas de salida y purgue el aire del sistema. Deje que el sistema bombee durante un minuto o hasta que se haya purgado todo el aire. Cierre todas las válvulas/grifos de descarga del sistema (repita la apertura y el cierre de las válvulas del dispensador según sea necesario para purgar completamente el aire); la bomba presurizará el tanque, se apagará y funcionará automáticamente para mantener la presión en el sistema.
7. Inspeccione los sistemas y la instalación para detectar fugas y un funcionamiento correcto.
8. Revise periódicamente la precarga del acumulador y vuelva a presurizarlo según sea necesario para ajustarlo correctamente. Consulte la etiqueta del sistema.

## PRECAUCIONES Y ADVERTENCIAS



**Para uso exclusivo con agua.** No bombee líquidos inflamables. No lo utilice en entornos inflamables.



**PELIGRO DE EXPLOSIÓN:** No lo utilice para bombear líquidos inflamables con un punto de inflamación inferior a 37,8 °C (100 °F). Podría producirse una explosión que podría causar lesiones personales, la muerte o daños materiales.



**PRECAUCIÓN:** Sistema presurizado; libere la presión del tanque acumulador y del sistema antes de realizar mantenimiento.



**ADVERTENCIA:** Después de que se levante cualquier "Advertencia de hervir el agua" o "Aviso de hervir el agua", asegúrese de enjuagar y desinfectar completamente el sistema (consulte la sección de Mantenimiento y Saneamiento para obtener más instrucciones). Retire y vuelva a colocar la membrana del tanque, o reemplace el tanque según sea necesario. Analice el agua según sea necesario para asegurarse de que no haya contaminantes.



**ADVERTENCIA:** Regule la presión del agua entrante a un máximo de 30 psi (2,1 bar). De lo contrario, podría anularse la garantía y causar lesiones personales o daños materiales.



**ADVERTENCIA:** Nunca presurice el tanque acumulador a una presión superior a la máxima presión de funcionamiento especificada en la etiqueta del tanque.



**AVISO-ELIMINACIÓN DEL PRODUCTO AL FINAL DE SU VIDA ÚTIL.**

Maneje y elimine todos los desechos de acuerdo con las leyes y regulaciones locales.

## ELÉCTRICO



**ADVERTENCIA: ¡RIESGO DE DESCARGA ELÉCTRICA!**

Al cablear una bomba eléctrica, siga todos los códigos eléctricos y de seguridad, así como el Código Eléctrico Nacional (NEC) más reciente y la Ley de Seguridad y Salud Ocupacional (OSHA). Instálela en un tomacorriente con protección GFCI para máxima protección. Desconecte la alimentación antes de realizar cualquier mantenimiento.



**ADVERTENCIA:** El cableado eléctrico debe ser realizado por personal calificado y competente, de acuerdo con todos los códigos eléctricos locales y nacionales.



**ADVERTENCIA:** No utilice el sistema de refuerzo si presenta algún daño como un interruptor de presión quemado o roto, clips de puerto rotos (si corresponden), cables eléctricos y/o contactos expuestos.



**ADVERTENCIA: ¡RIESGO DE DAÑOS EN EL PRODUCTO!**

Asegúrese de que la fuente de alimentación sea compatible con el voltaje de la bomba. Asegúrese de que la alimentación esté desconectada antes de la instalación o el desmontaje. Utilice el fusible máximo recomendado para proteger la bomba. El amperaje recomendado del fusible se encuentra en la etiqueta de la bomba. Si no se instala el dispositivo de sobrecarga correcto, el motor podría fallar.

Para 115 V CA, conecte el cable de alimentación de CA a una toma de corriente/fuente de alimentación de 115 V CA con interruptor diferencial (GFCI) para máxima protección.

Para los modelos de 230 V CA (24 V CC), conecte los conectores del motor de la bomba al adaptador de CA/CC (asegúrese de que los nervaduras del conector estén alineadas). Luego, conecte el cable de alimentación con el enchufe (asegúrese de que el extremo correcto esté conectado al adaptador de CA/CC) a una toma de corriente/fuente de alimentación de 230 V CA con interruptor diferencial (GFCI) para máxima protección.

## REEMPLAZO DE BOMBA

1. Desconecte la energía a la bomba y cierre la válvula de entrada de agua.
2. Abra la válvula/grifo dispensador para aliviar toda la presión del sistema.
3. Utilice toallas de papel o de taller para absorber el agua residual según sea necesario.

4. Retire los cuatro tornillos que sujetan la bomba a la base.
  5. Desbloquee los clips del puerto de entrada y salida (si corresponde) y desconecte con cuidado los accesorios del puerto del cabezal de la bomba; retire la bomba.
  6. Coloque la nueva bomba en la base y vuelva a conectar con cuidado la bomba a los accesorios del puerto original.
  7. Realinee la bomba con la base y apriete los 4 tornillos con un torque de 15 libras.
  8. Una vez que se haya asegurado la bomba a la base y se hayan reinstalado las tuberías, abra la válvula de entrada de agua, vuelva a conectar la alimentación a la bomba y pruebe el sistema para asegurarse de que no haya fugas.
- \*Los clips del puerto deben estar en la posición bloqueada (si corresponde).

## TABLA DE SOLUCIÓN DE PROBLEMAS

Síntoma	Posibles causas	Acción correctiva
La bomba no se cebará ni retendrá el cebado después de funcionar	<ul style="list-style-type: none"> <li>• Fuga de aire en la línea de succión</li> <li>• Válvula de retención defectuosa</li> <li>• Fuga en la carcasa superior</li> <li>• Altura de succión demasiado alta</li> <li>• Residuos en la(s) válvula(s) de retención</li> </ul>	<ul style="list-style-type: none"> <li>• Reparar o reemplazar</li> <li>• Reemplazar</li> <li>• Apretar los pernos</li> <li>• Bajar la bomba</li> <li>• Limpiar la válvula de retención</li> </ul>
La bomba funciona pero no hay líquido	<ul style="list-style-type: none"> <li>• Tubería de succión defectuosa</li> <li>• Válvula de retención defectuosa</li> <li>• Altura de succión demasiado alta</li> <li>• Entrada obstruida</li> <li>• Válvula de la línea de entrada cerrada</li> </ul>	<ul style="list-style-type: none"> <li>• Reparar o reemplazar</li> <li>• Reemplazar</li> <li>• Baje la bomba</li> <li>• Limpiar o reemplazar</li> <li>• Abrir la válvula</li> </ul>
El motor se calienta demasiado	<ul style="list-style-type: none"> <li>• Voltaje incorrecto</li> <li>• Ventilación insuficiente del motor</li> </ul>	<ul style="list-style-type: none"> <li>• Verifique el voltaje.</li> <li>• Asegúrese de que haya una ventilación adecuada.</li> </ul>
El caudal es bajo	<ul style="list-style-type: none"> <li>• Tubería o manguera dañada</li> <li>• Válvula de retención obstruida</li> <li>• Válvula de retención desgastada</li> <li>• Voltaje incorrecto</li> </ul>	<ul style="list-style-type: none"> <li>• Limpiar o reemplazar</li> <li>• Eliminar la obstrucción</li> <li>• Reemplazar</li> <li>• Verificar el voltaje</li> </ul>
Fugas de la bomba	<ul style="list-style-type: none"> <li>• Carcasa superior suelta</li> <li>• Pistones sueltos</li> <li>• Cabezal de la bomba suelto en el motor</li> <li>• Interruptor suelto</li> </ul>	<ul style="list-style-type: none"> <li>• Apriete los tornillos</li> <li>• Apriete los tornillos del pistón</li> <li>• Apriete los tornillos del cabezal de la bomba</li> <li>• Apriete el interruptor</li> </ul>
La bomba no funciona	<ul style="list-style-type: none"> <li>• No hay electricidad</li> <li>• Presostato defectuoso</li> <li>• Motor con circuito abierto</li> <li>• Protector térmico desconectado</li> </ul>	<ul style="list-style-type: none"> <li>• Revisar conexiones, fusibles, disyuntores.</li> <li>• Reemplazar el interruptor.</li> <li>• Reemplazar.</li> <li>• Dejar enfriar el motor de 15 a 30 minutos.</li> </ul>
Ciclos cortos	<ul style="list-style-type: none"> <li>• Presión de aire incorrecta en el tanque</li> <li>• Obstrucción en las tuberías de agua</li> <li>• Fuga en el sistema</li> <li>• Vasícula dañada</li> </ul>	<ul style="list-style-type: none"> <li>• Verifique/restablezca la presión de aire en el tanque.</li> <li>• Revise las líneas de agua para detectar obstrucciones o restricciones.</li> <li>• Inspeccione todas las conexiones para detectar fugas.</li> <li>• Reemplace la vejiga.</li> </ul>

## MANTENIMIENTO Y SANITIZACIÓN



**ADVERTENCIA:** Al utilizar productos químicos de limpieza, se recomiendan guantes y protección para los ojos.

Revise periódicamente (se recomienda mensualmente) las conexiones eléctricas, hidráulicas y de plomería para detectar holgura, daños o cualquier otra anomalía. Inspeccione también el filtro y límpielo según sea necesario.

Revise periódicamente la presión de precarga del tanque acumulador. Esto requerirá purgar la presión de agua de salida antes de revisar o recargar el tanque. La presión de precarga del tanque y las instrucciones se indican en la etiqueta del producto.

Los sistemas de presión requieren mantenimiento periódico para proporcionar un flujo constante de agua fresca. Dependiendo del uso y del entorno al que esté expuesto el sistema, se recomienda desinfectarlo antes de guardarlo y antes de usarlo después de un período de almacenamiento. La bomba, las tuberías y el tanque acumulador DEBEN drenarse completamente para evitar daños si se exponen a temperaturas bajo cero. Los sistemas con componentes nuevos o que hayan estado expuestos a contaminación también deben desinfectarse. Consulte a continuación las pautas generales de desinfección para el dispensado de bebidas.

**Equipamiento requerido:**

- Dos (2) cubetas de 5 galones (para modelos de 2 galones)
- Un (1) rollo de papel absorbente
- Un (1) envase pequeño de lejía doméstica
- Tubo flexible, no tóxico, de 3/8" o 1/2" de diámetro interior (longitud suficiente desde la entrada de succión hasta el fondo de la cubeta de suministro).
- Un (1) filtro (malla mínima de 40)
- Un (1) embudo (opcional)

**Preparación:**

1. Desconecte la bomba de la alimentación eléctrica y cierre la válvula de entrada de agua.
2. Abra la válvula/grifo dispensador para liberar toda la presión del sistema.

3. Use toallas de papel o de taller para absorber el agua residual según sea necesario.
4. Desconecte con cuidado el conector del puerto de entrada de succión del cabezal de la bomba (si corresponde, desbloquee el clip del puerto).
5. Conecte la nueva manguera al conector del puerto de entrada de succión e incorpore un filtro en línea; esta línea debe dirigirse a la fuente de suministro de líquido.
6. Una vez instalada la tubería, realice los pasos 1 y 2 (a continuación) antes de volver a conectar la alimentación eléctrica a la bomba y continuar con las instrucciones.
7. Compruebe el sistema para asegurarse de que no haya fugas.

\*Los clips del puerto deben estar en la posición bloqueada (si corresponde).

<b>Enjuagar</b>	1	Para los modelos de 2 galones, llene un balde limpio (de 5 galones / 18,9 L como mínimo) con 4 galones (15,1 L) de agua caliente del grifo (máximo 120 °F / 49 °C) y úselo como fuente de suministro de líquido. Asegúrese de usar un filtro limpio para evitar que entren residuos o partículas en el sistema de refuerzo.
	2	Coloque un balde separado de 5 galones debajo de la válvula/grifo dispensador (puede incorporar un embudo y un tubo para dirigir el flujo de líquido desde el dispensador al balde).
	3	Abra la válvula/grifo dispensador y dispense líquido en el balde vacío hasta que el balde de suministro con agua caliente del grifo a una temperatura máxima de 120 °F (49 °C) esté vacío.
	4	Cierre la válvula/grifo de dispensación.
<b>Sanitizar</b>	5	Para los modelos de 2 galones, llene un balde limpio (de tamaño mínimo de 5 galones/18,9 L) con 4 galones (15,1 L) de agua caliente del grifo y agregue 2 oz de blanqueador doméstico; esto se utilizará como fuente de suministro de líquido.
	6	Coloque un balde separado de 5 galones debajo de la válvula/grifo dispensador (puede incorporar un embudo y un tubo para dirigir el flujo de líquido desde el dispensador al balde).
	7	Abra la válvula/grifo dispensador y dispense líquido en el balde vacío hasta que la línea se llene con el producto químico.
	8	Cierre la válvula/grifo dispensador una vez que vea que el producto químico sale de la válvula/grifo dispensador.
	9	Mantenga la válvula/grifo dispensador cerrado y deje que la solución química actúe durante 15 minutos.
	10	Abra la válvula/grifo dispensador y dispense el líquido de limpieza químico restante en el balde hasta que el balde de suministro con el producto químico de limpieza esté vacío.
<b>Enjuagar</b>	11	Para los modelos de 2 galones, llene un balde limpio (de 5 galones / 18,9 L como mínimo) con 4 galones (15,1 L) de agua caliente del grifo (máximo 120 °F / 49 °C) y úselo como fuente de suministro de líquido. Asegúrese de usar un filtro limpio para evitar que entren residuos o partículas en el sistema de refuerzo.
	12	Coloque un balde separado de 5 galones debajo de la válvula/grifo dispensador (puede incorporar un embudo y un tubo para dirigir el flujo de líquido desde el dispensador al balde).
	13	Abra la válvula/grifo dispensador y dispense líquido en el balde vacío hasta que el balde de suministro con agua caliente del grifo a una temperatura máxima de 120 °F (49 °C) esté vacío.
	14	Enjuague bien todos los equipos de limpieza y accesorios antes de reinstalarlos o guardarlos.
<b>Repita los pasos anteriores según sea necesario para desinfectar completamente el sistema.</b>		

## GARANTÍA

LA GARANTÍA LIMITADA DE XYLEM GARANTIZA QUE ESTE PRODUCTO ESTÁ LIBRE DE DEFECTOS Y MANO DE OBRA DURANTE UN PERÍODO DE 1 AÑO A PARTIR DE LA FECHA DE FABRICACIÓN. LA GARANTÍA ES EXCLUSIVA Y SUSTITUYE A TODAS Y CADA UNA DE LAS DEMÁS GARANTÍAS EXPRESAS O IMPLÍCITAS, AVALES, CONDICIONES O TÉRMINOS DE CUALQUIER NATURALEZA RELACIONADOS CON LOS PRODUCTOS SUMINISTRADOS EN VIRTUD DEL PRESENTE DOCUMENTO, INCLUYENDO, SIN LIMITACIÓN, CUALQUIER GARANTÍA IMPLÍCITA DE COMERCIABILIDAD E IDONEIDAD PARA UN FIN DETERMINADO, QUE POR LA PRESENTE SE RECHAZAN Y EXCLUYEN EXPRESAMENTE. SALVO QUE LA LEY DISPONGA LO CONTRARIO, EL RECURSO EXCLUSIVO DEL COMPRADOR Y LA RESPONSABILIDAD TOTAL DEL VENDEDOR POR EL INCUMPLIMIENTO DE CUALQUIERA DE LAS GARANTÍAS ANTERIORES SE LIMITAN A LA REPARACIÓN O SUSTITUCIÓN DEL PRODUCTO Y, EN TODOS LOS CASOS, SE LIMITARÁN AL IMPORTE PAGADO POR EL COMPRADOR EN VIRTUD DEL PRESENTE DOCUMENTO. EN NINGÚN CASO EL VENDEDOR SERÁ RESPONSABLE DE NINGÚN OTRO TIPO DE DAÑOS, YA SEAN DIRECTOS, INDIRECTOS, LIQUIDADOS, INCIDENTALS, CONSECUENTES, PUNITIVOS, EJEMPLARES O ESPECIALES, INCLUYENDO PERO NO LIMITÁNDOSE A LA PÉRDIDA DE BENEFICIOS, PÉRDIDA DE AHORROS O INGRESOS PREVISTOS, PÉRDIDA DE INGRESOS, PÉRDIDA DE NEGOCIO, PÉRDIDA DE PRODUCCIÓN, PÉRDIDA DE OPORTUNIDADES O PÉRDIDA DE REPUTACIÓN. ESTA GARANTÍA ES SÓLO UNA REPRESENTACIÓN DE LA GARANTÍA LIMITADA COMPLETA. PARA OBTENER UNA EXPLICACIÓN DETALLADA, VISÍTENOS EN [www.xylem.com/es-es/support/](http://www.xylem.com/es-es/support/), LLAME A NUESTRO NÚMERO DE OFICINA INDICADO O ESCRIBA UNA CARTA A SU OFICINA REGIONAL.

## PROCEDIMIENTO DE DEVOLUCIÓN

Las devoluciones en garantía se realizan a través del lugar de compra. Por favor, póngase en contacto con la entidad correspondiente con un recibo de compra para verificar la fecha.

---

**Xylem – USA**  
17942 Cowan  
Irvine, CA 92614

**Xylem Water Solutions UK Ltd**  
Unit 2 Modus,  
Harlow Innovation Park,  
Maypole Boulevard, Harlow,  
Essex, CM17 9TX

**Xylem – CHINA**  
30/F Tower A, 100 Zunyi Road  
Shanghai, 200051

**Xylem – HUNGARY KFT**  
2700 Cegléd  
Külso Kátaí út, 61

**Xylem – AUSTRALIA**  
14 Emporium Avenue  
Kemps Creek, NSW 2178

[www.xylem.com/flojet](http://www.xylem.com/flojet)

© 2025 Xylem Inc. All rights reserved.

Flojet is a trademark of Xylem Inc. or one of its subsidiaries.

81000490 Rev. B 06/2025

**xylem**  
Let's Solve Water